

Samojízdný žací stroj



CHALLENGE

AJ 92



CE

CZ

Návod k použití
(původní návod k použití)

SECO
INDUSTRIES

— |

| —

— |

| —

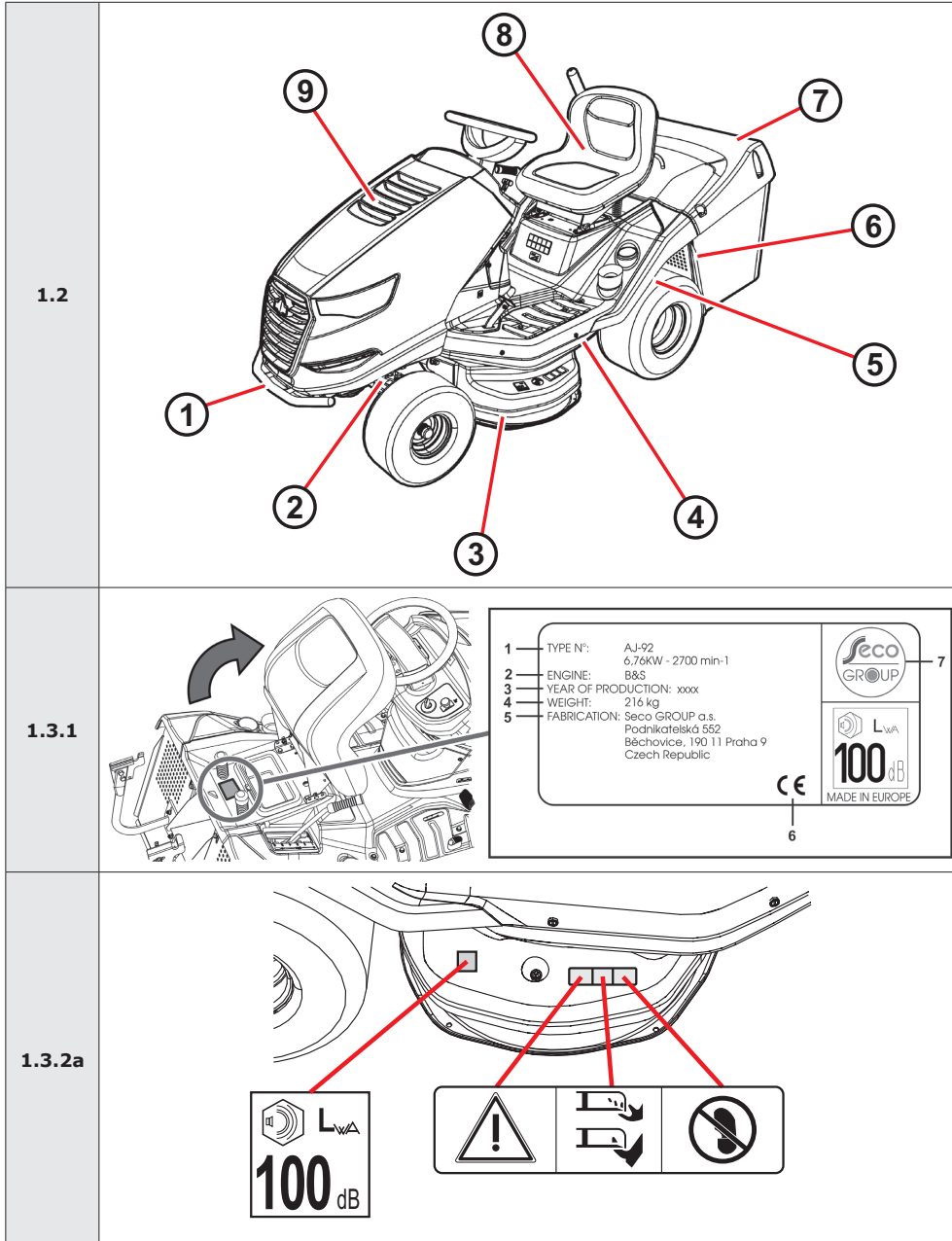

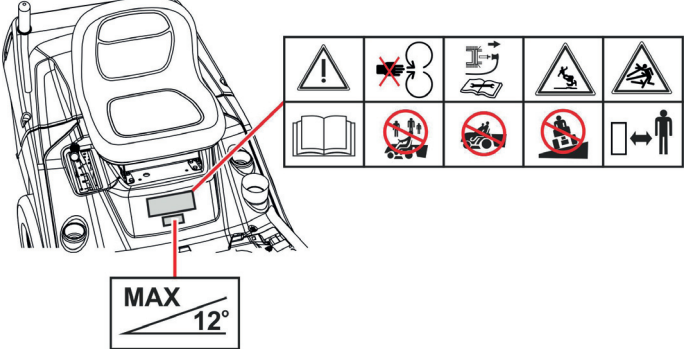
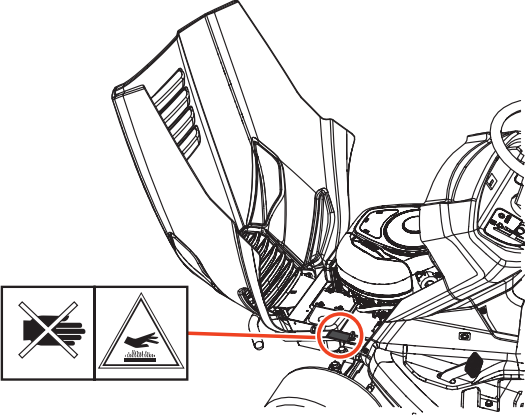
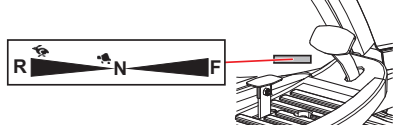
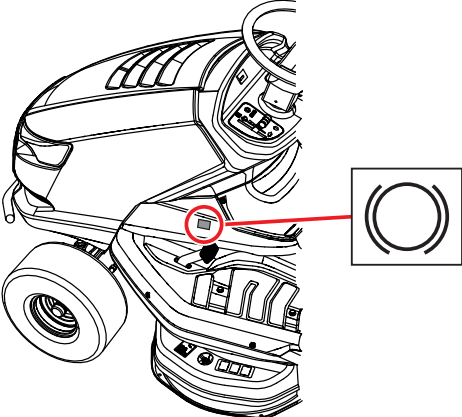
1.3.2b	 <p>MAX 12°</p> <p>A diagram showing the backrest of a vehicle seat. A red line indicates the maximum recline angle, labeled 'MAX 12°'. To the right is a grid of ten safety icons: a warning triangle, a hand being crushed, a hand being caught in a door, a hand being caught in a window, a hand being caught in a seat, a hand being caught in a door, a hand being caught in a window, a hand being caught in a seat, a hand being caught in a door, and a hand being caught in a window.</p>
1.3.2c	 <p>A diagram showing the front door hinge area of a vehicle. A red circle highlights a specific point on the hinge. To the left are two safety icons: a hand being crushed and a warning triangle.</p>
1.3.2d	 <p>A diagram showing the front door hinge area of a vehicle. A red line points to a specific point on the hinge. To the left is a warning icon showing a hand being crushed.</p>
1.3.2e	 <p>A diagram showing the front door hinge area of a vehicle. A red circle highlights a specific point on the hinge. To the right is a warning icon showing a hand being crushed.</p>

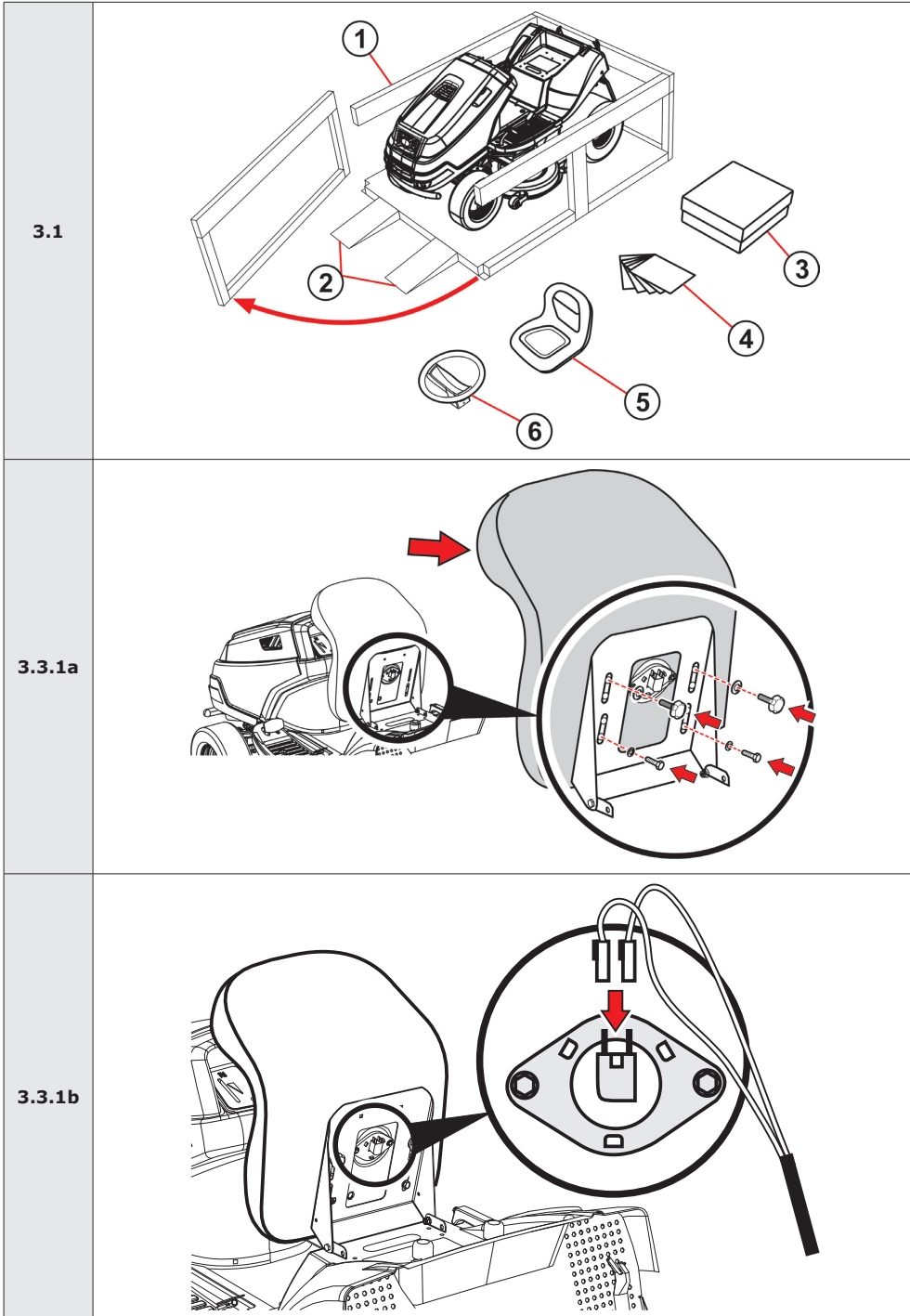



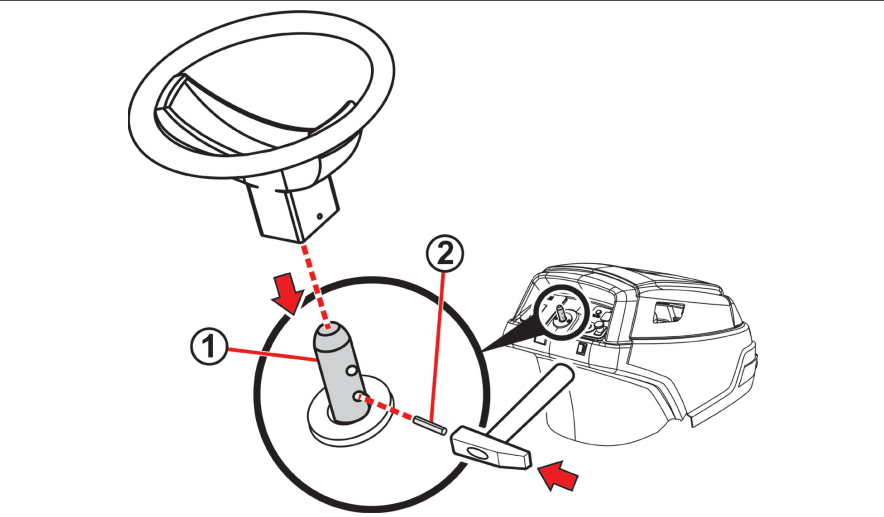

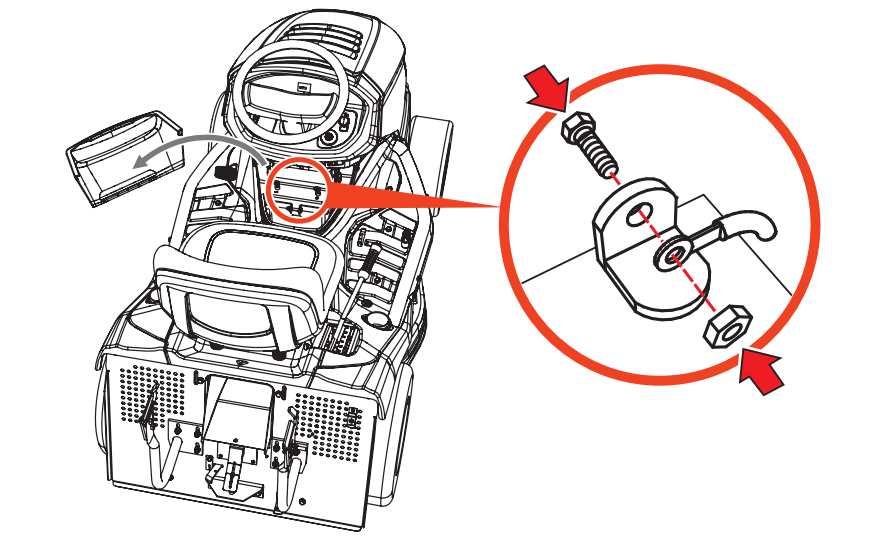

3.3.1c

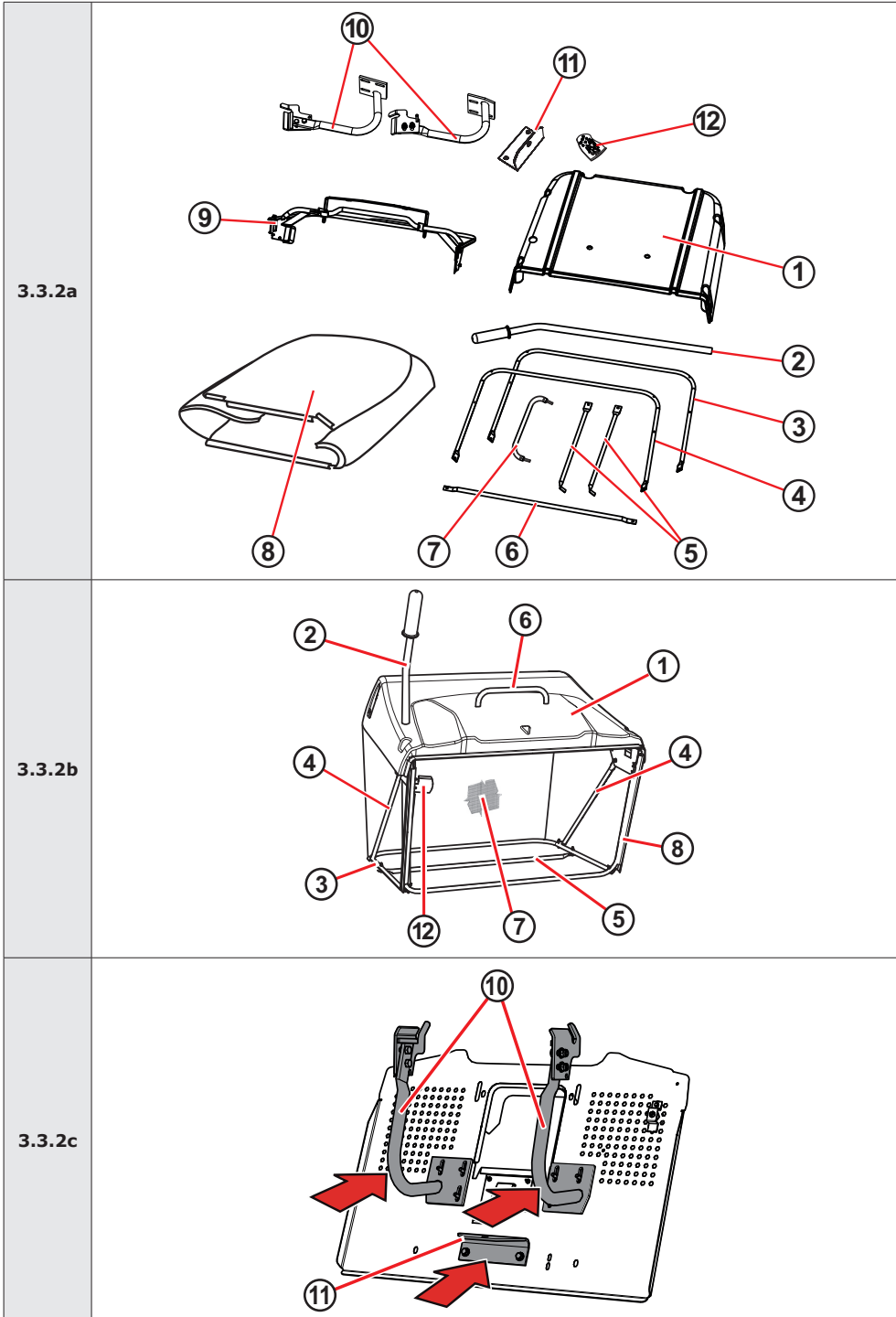



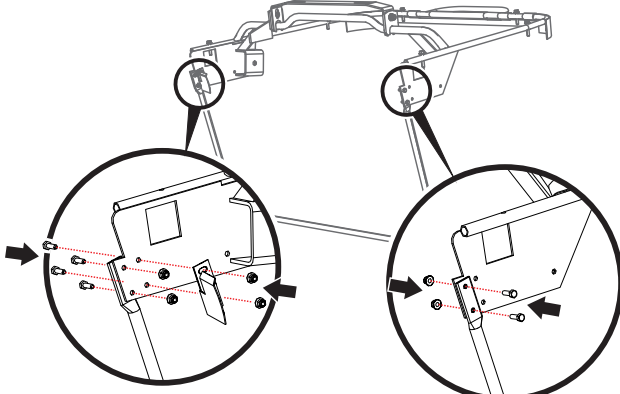

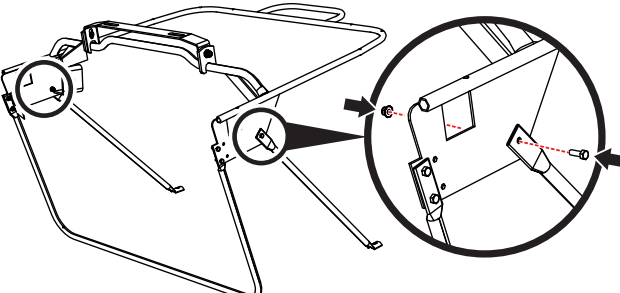
3.3.1d

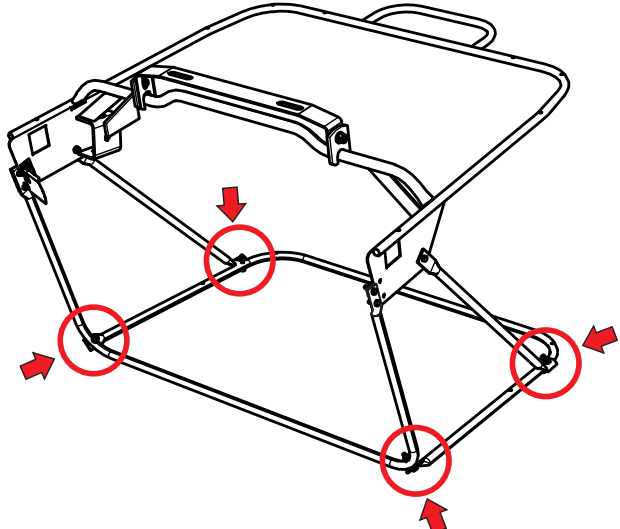

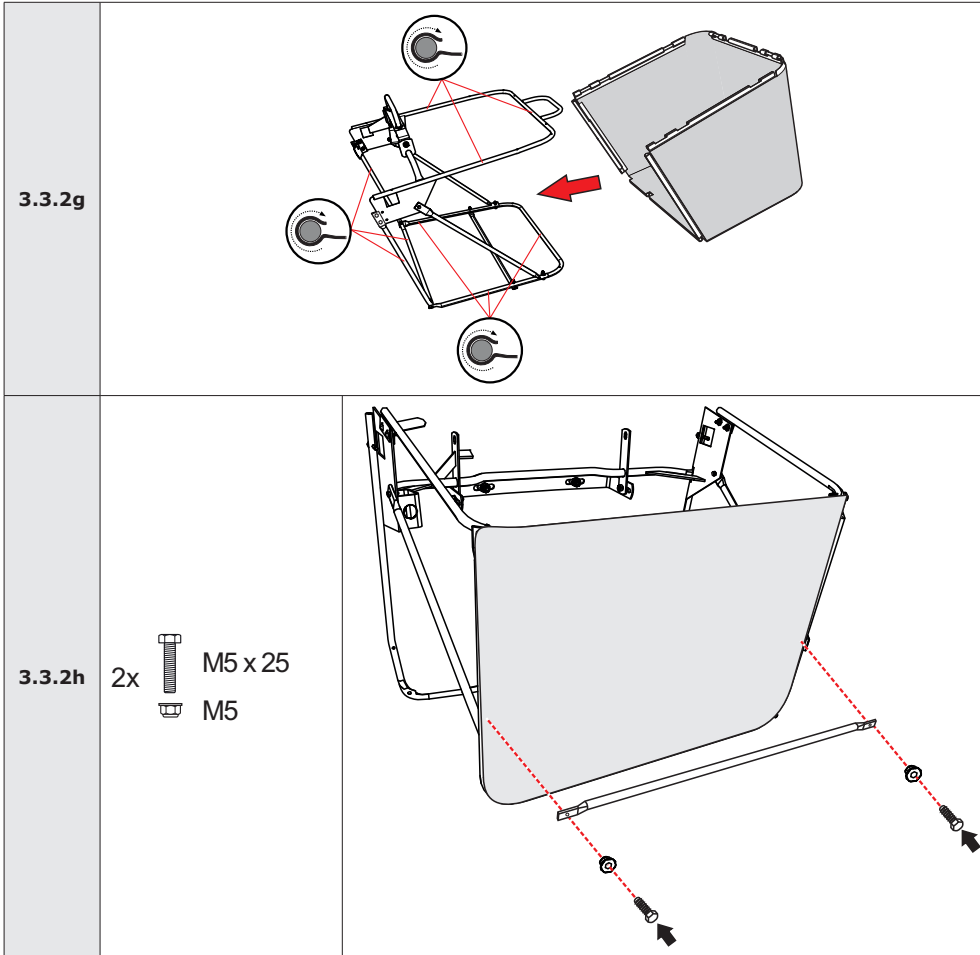

<p>3.3.2d</p>	<p>6x</p>  <p>M5 x 16 M5</p>	
<p>3.3.2e</p>	<p>2x</p>  <p>M5 x 16 M5</p>	
<p>3.3.2f</p>	<p>4x</p>  <p>M5 x 25 M5</p>	

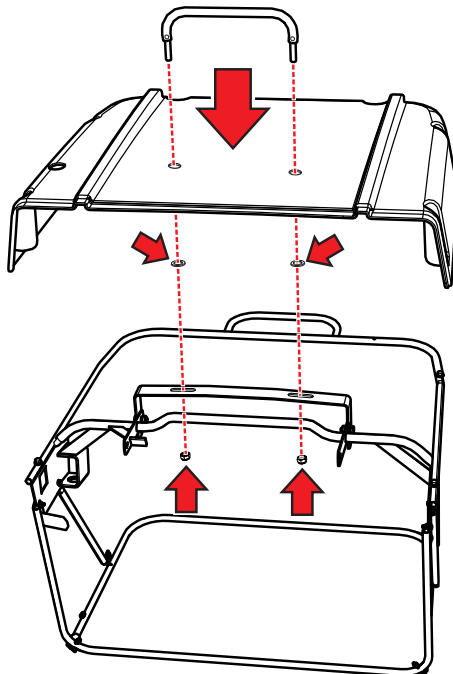

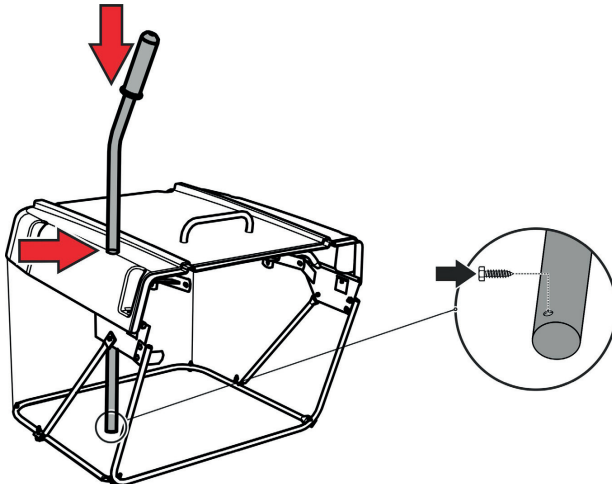
<p>3.3.2i</p>	<p>2x  M10  Ø11 mm</p>	
<p>3.3.2j</p>	<p>1x  M6 x 10</p>	

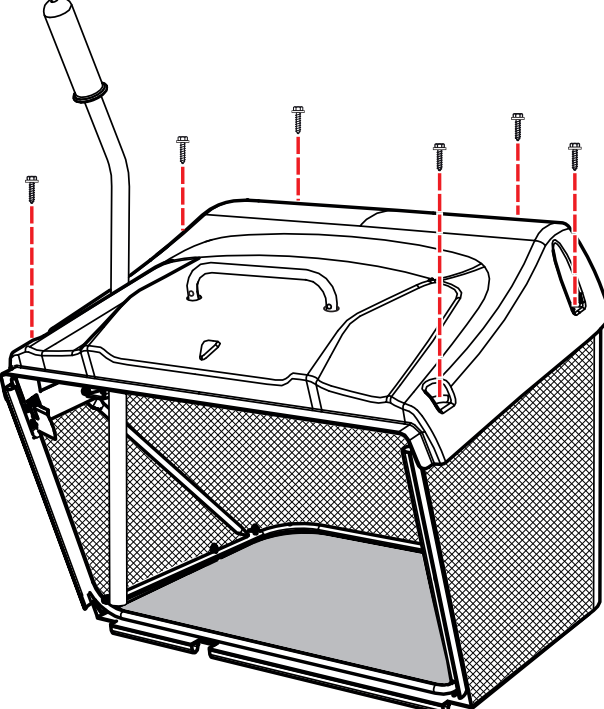
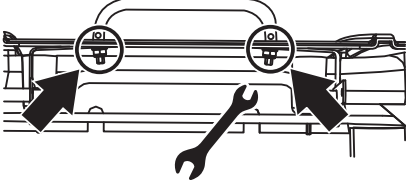
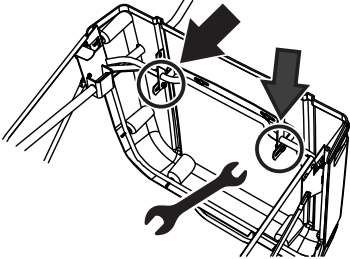
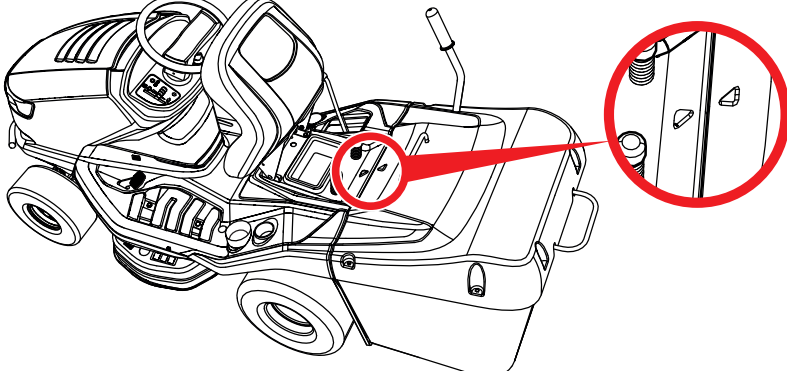
<p>3.3.2k</p>	<p>6x  ST6,3x32</p>	
<p>3.3.2l</p>		
<p>3.3.2m</p>		

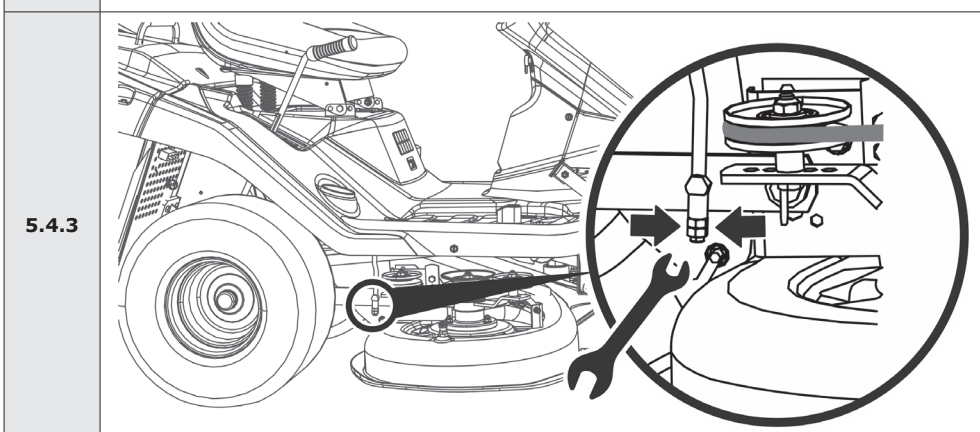
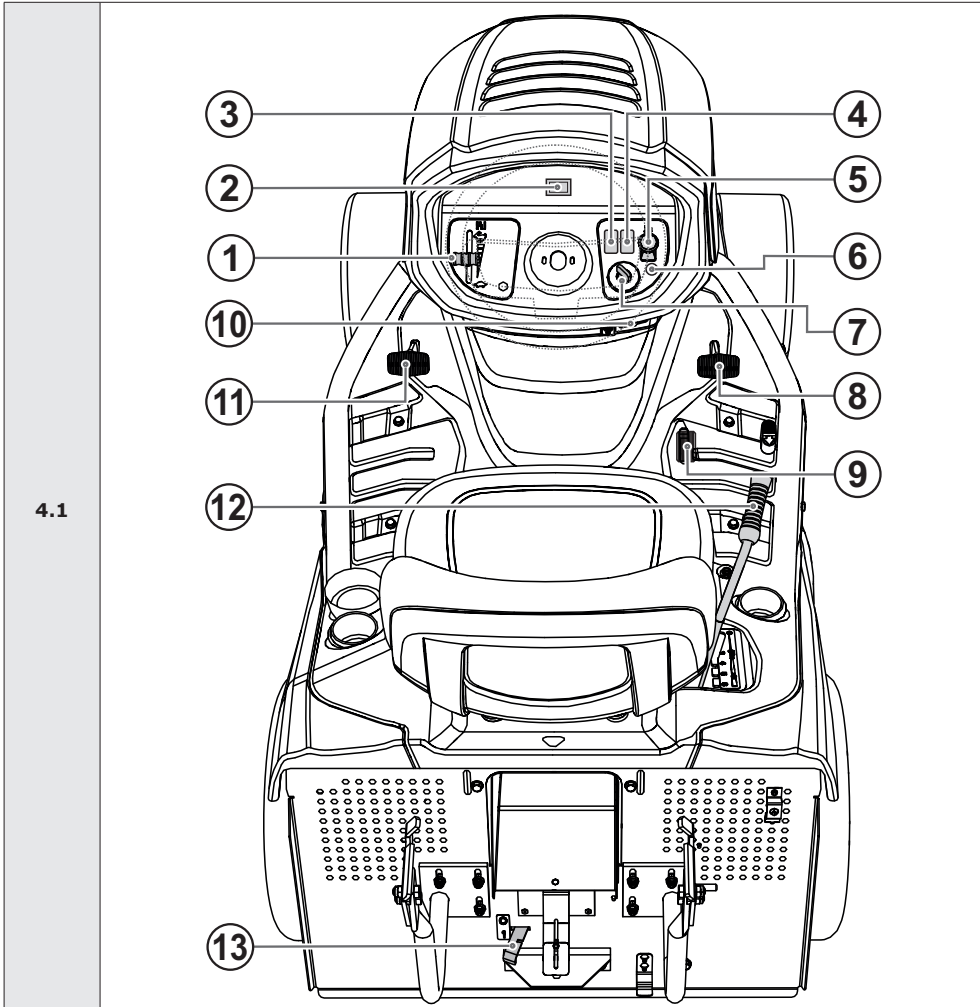

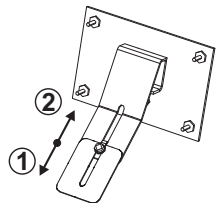
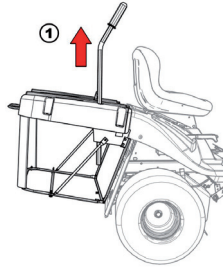
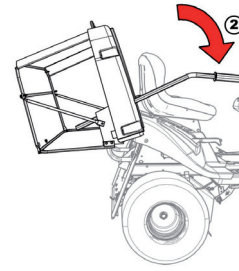
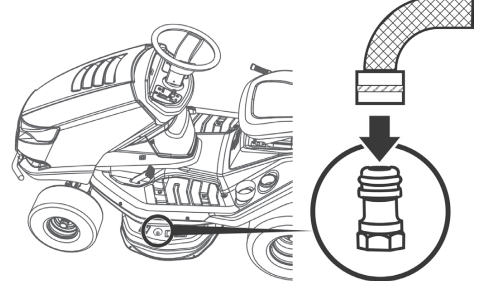
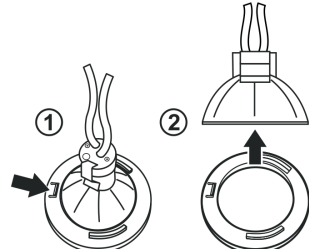
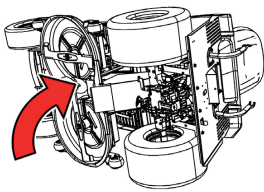
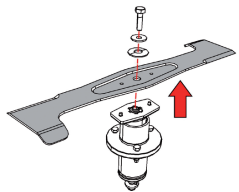
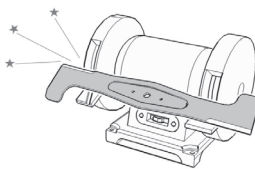
5.6a			
5.6b			
6.2.2			
6.3.3a			
6.3.6a			

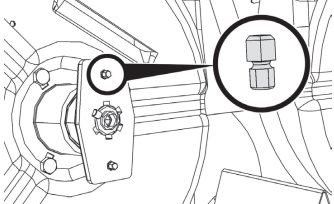
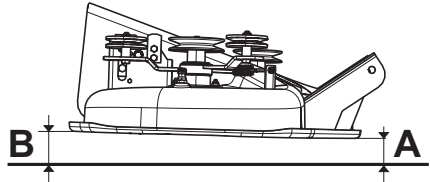
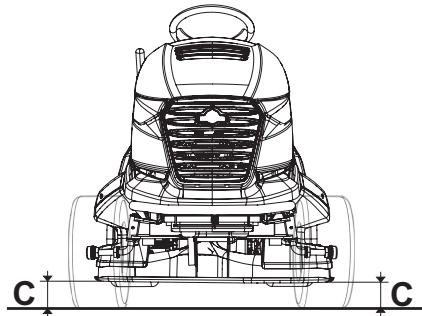
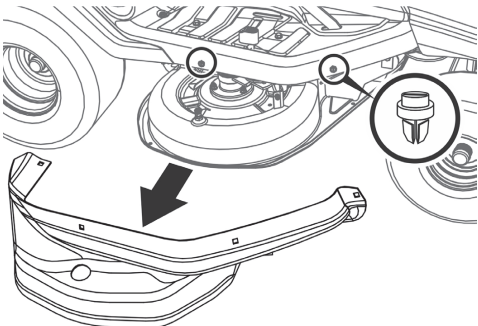
6.3.6b		
6.3.7a		
6.3.7b		

<p>6.3.7c</p>	
<p>6.3.7d</p>	
<p>6.3.9a</p>	

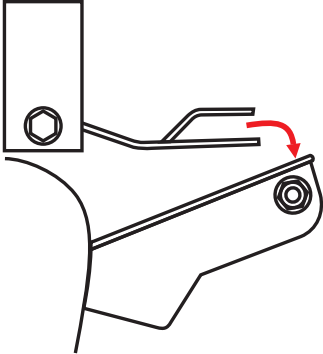
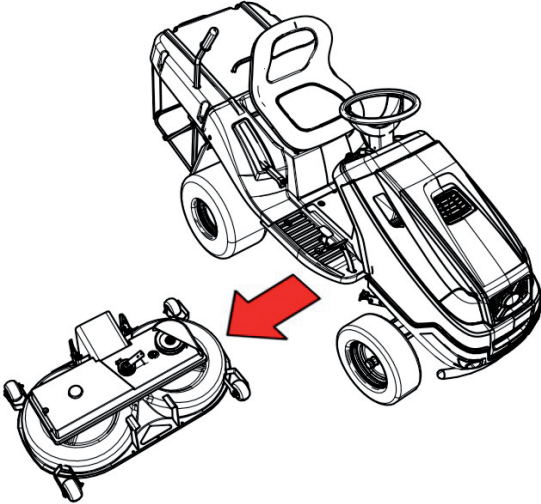
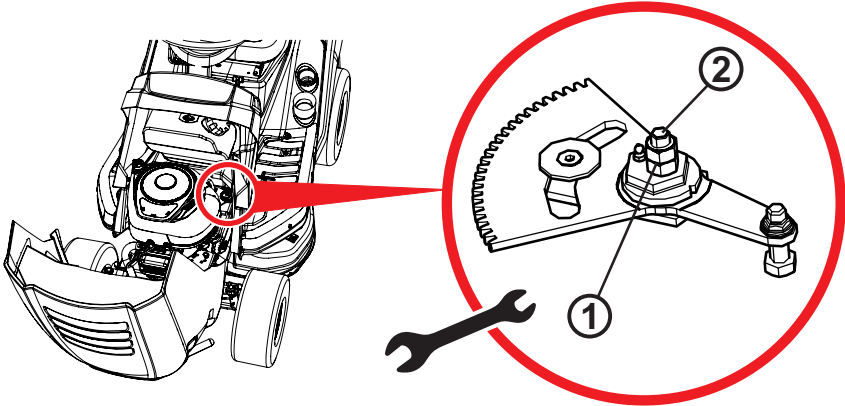
6.3.9b	
6.3.9c	
6.3.10	

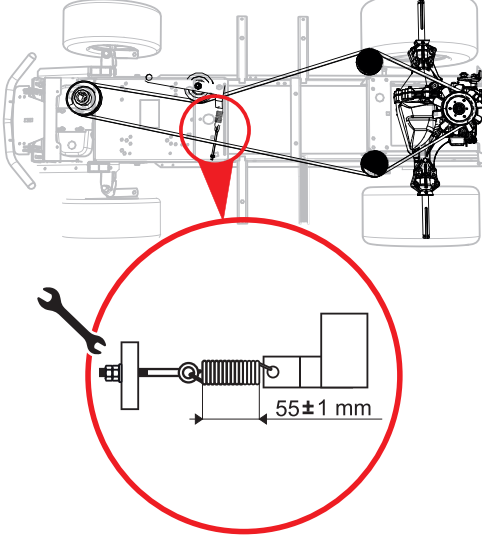
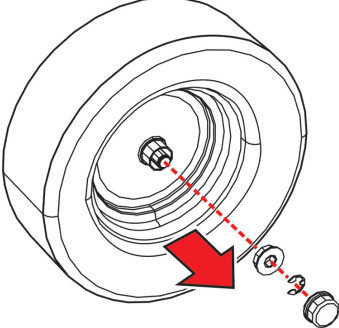
<p>6.3.11</p>	 <p>The diagram shows a top-down view of a vehicle chassis. A red circle highlights a specific suspension component. Below this, a larger red circle provides a detailed view of the component, which is a spring assembly. A wrench is shown adjusting a part of the assembly. A dimension line indicates a length of 55 ± 1 mm.</p>
<p>6.3.13</p>	 <p>The diagram shows a top-down view of a tire. A red arrow points to a bolt being inserted into the center of the tire. The bolt is shown in a sequence of steps, from being inserted to being fully seated.</p>

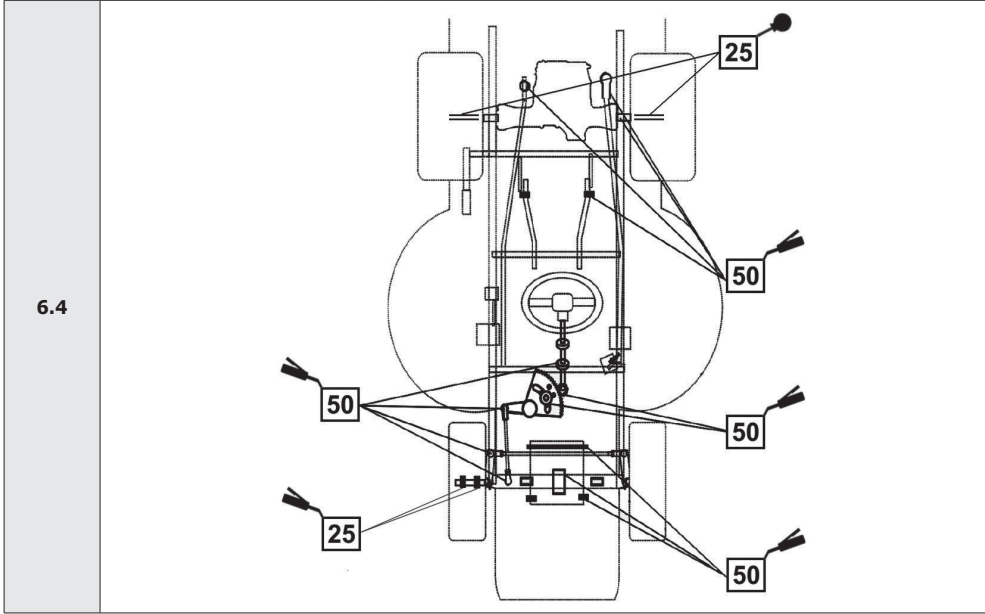

PŘEDMLUVA

Vážený zákazníku,

děkujeme Vám srdečně za zakoupení žacího stroje od firmy Seco Industries, s.r.o., jenž je uznávána na evropských i světových trzích jako výrobce kvalitních strojů a příslušenství pro údržbu travnatých ploch.

Tento návod obsahuje pokyny pro bezpečnou instalaci, provoz a údržbu Vašeho stroje.

!	<i>Prostudujte si pečlivě tento návod. Postupujte přesně podle pokynů v něm uvedených, abyste si usnadnili nejen používání zakoupeného stroje, ale také zajistili jeho optimální využívání a dlouhou životnost. Nepoužívejte stroj, dokud nejste důkladně seznámeni se všemi instrukcemi, základy a doporučeními které jsou v tomto návodu uvedeny.</i>
📖	<i>Návod uschovejte pro budoucí použití. Na návod je potřeba nazírat jako na součást žacího stroje, která nesmí být v případě dalšího prodeje oddělena.</i>

V případě jakýchkoliv dotazů nebo nejasností neváhejte kontaktovat některý z našich více než 100 autorizovaných, kvalitně vybavených servisů po celé Evropě, ve kterých jsou Vám k dispozici servisní odborníci, kteří byli proškolení a přezkoušeni ve výrobním podniku.

Symbole použité v návodu

SYMBOL	VÝZNAM
⚡ !	Tyto symboly mají význam „ UPOZORNĚNÍ “ a „ VAROVÁNÍ “ a upozorňují na skutečnosti, které mohou způsobit poškození stroje a/nebo vážné poranění uživatele.
!	Symbol upozorňuje na důležitou instrukci, vlastnost, postup nebo záležitost, kterou je nutno během instalace, používání a údržby stroje mít na vědomí nebo dodržet.
i	Symbol upozorňuje na užitečnou informaci, vztahující se ke stroji nebo příslušenství.
🔍	Symbol je odkazem na obrázek v přední části návodu. Je vždy doprovázen číslem obrázku.
📖	Symbol je odkazem na jinou kapitolu tohoto nebo jiného návodu a většinou je doprovázen číslem kapitoly, na kterou se vztahuje.

Odkazy na směry

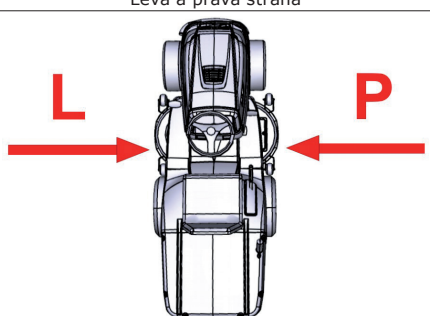
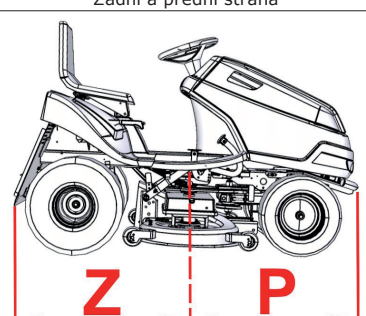
Levá a pravá strana	Zadní a přední strana
	
L = Levá strana, P = Pravá strana	Z = Zadní strana, P = Přední strana

1. TECHNICKÉ INFORMACE

1.1 Použití

Stroj typu **AJ92** s obchodním názvem **CHALLENGE** je dvounápravový samojízdný žací stroj, který je určen pro **sečení rovných, udržovaných travnatých ploch s maximální výškou porostu 10 cm**, např. v parcích, zahradách a hřištích, případně na mírných svazích, **na nichž nejsou cizí předměty** (padlé větve, kameny, pevné předměty apod.). **Sklon svahu nesmí překročit 12° (21%)**.



Každé použití tohoto samojízdného žacího stroje, které není uvedeno v tomto návodu a které přesahuje zde uvedenou oblast použití, je považováno za použití neodpovídající účelu. Za škody z toho vyplývající neručí výrobce stroje, riziko nese pouze jeho uživatel. Uživatel je rovněž odpovědný za dodržování podmínek předepsaných výrobcem pro provoz, údržbu a opravy tohoto stroje, který **smí být používán, udržován a opravován pouze osobami, které jsou s ním seznámeny a poučeny o nebezpečích.**

*Ke stroji lze připojit pouze takové příslušenství, které je **schváleno výrobcem. Použití jiného příslušenství znamená okamžitou ztrátu záruky.***

1.2 HLAVNÍ ČÁSTI ŽACÍHO STROJE

Žací stroj typu **AJ92** se skládá z těchto základních skupin:



1.2

(1) Rám s nárazníkem

Rám s nárazníkem slouží jako nosný prvek pro většinu hlavních částí stroje.

(2) Přední náprava s koly včetně řízení

Přední náprava umožňuje výkyvy kol. Řízení je prováděno volantem.

(3) Žací ústrojí

Žací ústrojí zajišťuje sekání a sběr trávy. Je umístěno pod strojem. Skládá se z krytu, hlavní desky a dvou žacích nožů.

(4) Vynášecí tunel trávy

Propojuje žací ústrojí se zásobníkem trávy. Tudy odchází tráva do zásobníku.

(5) Převodová skříň včetně pohonu zadních kol

Převodová skříň s hydrostatickým převodem výkonu slouží pro řízení rychlosti při jízdě.

(6) By-pass

Páka by-passu slouží k vypnutí a zapnutí pohonu z převodové skříňě na zadní kola. Je umístěna u zadního levého kola a v závislosti na provedení stroje je umístěna buď před kolem nebo za kolem.

(7) Zásobník trávy

Zásobník trávy, umístěný vzadu za strojem, tvoří trubkový ocelový rám, víko, textilní vak a vyspávací páka.

(8) Místo obsluhy

Pohodlné sedadlo umožňuje snadnou dostupnost všech ovládacích prvků stroje.



(9) Kapotáž, Motor včetně elektroinstalace a akumulátoru

Kapotáž je kombinací plastových a kovových krytů, které vhodně zakrývají elektrické a mechanické součásti stroje. Motor umístěný pod kapotou je čtyřtákní benzinový a je pevně připevněn k rámu. Akumulátor je umístěn v úložném prostoru pod volantem.

1.3 VÝROBNÍ ŠTÍTEK A OSTATNÍ ŠTÍTKY SE SYMBOLY POUŽITÉ NA STROJI

1.3.1 VÝROBNÍ ŠTÍTEK

Každý samojízdný žací stroj je označen výrobním štítkem, umístěným **pod sedadlem**. Je přístupný po odklopení sedadla.

 1.3.1	1. Typ stroje 2. Typ motoru 3. Rok výroby 4. Hmotnost 5. Název a adresa výrobce 6. Značka shody výrobku 7. Logo výrobce
	<i>Sériové číslo Vám zapíše prodejce při předání stroje na druhou stranu obalu tohoto návodu.</i>













1.3.2 OSTATNÍ ŠTÍTKY A JEJICH VÝZNAM

Na stroji jsou připevněny následující štítky a samolepky:

► Štítky na levé i pravé straně žacího ústrojí:



 1.3.2a		Nebezpečí		Nestoupat
		Rotační nástroje		Garantovaná hladina akustického výkonu dle směrnice 2000/14/EC

► Štítky na krytování pod sedadlem:



 1.3.2b		Nebezpečí		Nesahat za provozu		Při opravě postupuj dle návodu		Při jízdě neopouštěj stroj
		Pozor, odletující předměty		Čtěte návod		Nesekat v blízkosti osob		Nevozit další osoby
		Nejezdi napříč svahu		Drž nepovolané osoby v bezpečné vzdálenosti				Maximální pracovní sklon

	<i>Je přísně zakázáno odstraňovat nebo poškodovat štítky a symboly připevněné na žacím stroji. V případě poškození nebo nečitelnosti štítku kontaktujte dodavatele nebo výrobce stroje, a požádejte je o náhradu.</i>
---	---

► Štítky na levé i pravé straně rámu stroje pod kapotou:

 1.3.2c		Pozor Horký povrch!		Možnost popálení
--	---	---------------------	---	------------------











► Štítky u pedálu pojezdu:

 1.3.2d	R	Pojezd vzad
	N	Neutrál
	F	Pojezd vpřed
		Rychle
		Pomalu

► Štítek u brzdového pedálu:

 1.3.2e		Brzda
--	---	-------

1.4 TECHNICKÉ PARAMETRY

ZÁKLADNÍ PARAMETRY		JEDNOTKY	TYP ŽACÍHO STROJE
			AJ92 CHALLENGE
	Rozměry stroje (délka x šířka x výška)	[mm]	950 x 1120 x 2480
	Hmotnost stroje	[kg]	255
	Rychlost vpřed / vzad	[km/h]	9 / 7
	Výška sečení	[mm]	30 - 90
	Záběr sečení	[mm]	92
	Objem zásobníku trávy	[l]	300
	Signalizace naplnění koše	---	Bzučák
	Rozměry kol	Přední	15 x 6-6
		Zadní	18 x 8,5-8
	Objem palivové nádrže	[l]	7
	Typ akumulátoru	---	12V 24 Ah

► **Žací stroj AJ92**

Motor	Otáčky (min ⁻¹)	Deklarovaná emisní hladina ak. tlaku v místě obsluhy L _{pAd} (dB) ČSN EN ISO 5395-1	Garantovaná hladina akustického výkonu L _{WA,G} (dB) 2000/14/EC	Souhrnná hodnota zrychlení vibrací (m.s ⁻²) EN ISO 5395-1	
				celkových vibrací a _{wd}	přenášených na ruku - paži a _{hvd}
BS 3130	2700	85 + 1	100	1,0+0,5	7,0+3,0
BS 4155	2700	86 + 4	100	1,2+0,5	<2,5
BS 4175	2700	85 + 4	100	0,8+0,4	5,0+2,0
BS 7160	2700	84 + 2	100	0,9+0,4	2,9+1,4
LC1P92F	2700	86 + 4	100	1,1+0,4	4,7+2,3

Vysvětlivky:

Motory:
BS 3130 Briggs & Stratton 3130 POWERBUILT
BS 4175 Briggs & Stratton 4175 INTEK
BS 4155 Briggs & Stratton 4155 POWERBUILT
BS 7160 Briggs & Stratton 7160 INTEK
LC1P92F LONCIN

2. OCHRANA A BEZPEČNOST ZDRAVÍ PŘI PRÁCI

Samojízdné žací stroje typu **AJ92** s obchodním názvem **CHALLENGE** jsou vyráběny podle platných evropských norem o bezpečnosti. Tuto skutečnost potvrzuje výrobce stroje v **Prohlášení o shodě**, které je uvedeno na konci tohoto návodu (☞ **10**).

Pokud je tento stroj používán řádně a v souladu s návodem, je **velmi bezpečný**.



V případě nedodržení bezpečnosti práce a nerespektování všech upozornění, uvedených v tomto návodu, je tento samozídný žací stroj schopen useknout ruce, nohy či vymrštít předměty a může tak dojít k vážnému úrazu nebo usmrcení osob, poškození nebo zničení stroje nebo některé jeho části nebo příslušenství.

2.1 BEZPEČNOSTNÍ POKYNY

Za svou osobní bezpečnost a bezpečnost jiných osob při obsluze samozídného žacího stroje je odpovědný především jeho uživatel. Výrobce stroje nenese odpovědnost za zranění osob nebo poškození stroje a ekologické škody způsobené tím, že žací stroj není používán a obsluhován v souladu se všemi bezpečnostními pokyny, uvedenými v tomto návodu.

2.1.1 Obecné bezpečnostní pokyny

- ! Stroj smí řídit pouze osoba starší 18-ti let seznámená s tímto návodem k použití. Nikdy nedovolte obsluhovat tento stroj neoprávněným osobám, které nejsou seznámeny s návodem a které nejsou schopny správně a bezpečně ovládat stroj.
- ! Uživatel stroje je odpovědný za bezpečnost osob, které se nachází v pracovním prostoru stroje.
- ! Na stroji a jeho příslušenství nesmí být prováděny žádné technické změny bez písemného souhlasu jeho výrobce. Neoprávněné změny mohou vést k hazardním podmínkám bezpečnosti práce a ke zrušení záruky.
- ! Dodržujte všechny požadavky týkající se požární bezpečnosti (☞ **2.4**).
- ! Neodstraňujte ze stroje bezpečnostní nálepky a štítky. Ujistěte se, že jsou na svých místech.
- ! Nepohybujte se v blízkosti stroje nebo pod ním, je-li zvednut a není ve zvednuté poloze dostatečně zajištěn proti spadnutí nebo převrnutí.
- ! Komponenty sběrače trávy jsou vystaveny namáhání, může dojít k jejich poškození, ke zhoršení funkce sběrače a k možnosti vypadávání předmětů z koše. Kontrolujte je proto pravidelně dle doporučení uvedených v tomto návodu.
- ! Vypněte žací ústrojí i motor a vyjměte klíček ze zapalování vždy, když:
 - ▶ čistíte stroj
 - ▶ odstraňujete zanesení žacího ústrojí travou
 - ▶ jste najeli na cizí předmět a je třeba zjistit, nedošlo-li k poškození stroje, popř. poškození odstranit
 - ▶ stroj nepřírozeně silně vibruje a je třeba zjistit příčinu vibrací
 - ▶ opravujete motor, nebo jiné pohyblivé části (odpojte i kabely od zapalovacích svíček)

2.1.2 ustrojení obsluhujícího pracovníka a ochranné pomůcky

- ! Při obsluze stroje vždy používejte vhodný pracovní oblek. Nikdy nenoste volné oblečení a krátké kalhoty.
- ! Při obsluze stroje vždy používejte pevnou, uzavřenou obuv, nejlépe protiskluznou. Stroj nikdy neprovozujte v sandálech nebo naboso.
- ! Hodnoty hluku a vibrací na místě obsluhy uvedené v tomto návodu (SYMBOL KNIHA 1.4) mají úzký vztah k požadavkům směrnic EU 2003/10/ES (expozice hlukem) a 2002/44/ES (expozice vibracemi), které řeší podmínky používání osobních ochranných prostředků proti hluku a vibracím a také snižování doby expozice obsluhy volbou vhodných přestávek v práci. Výrobce stroje doporučuje při obsluze stroje vždy používat chrániče sluchu. Při nedodržování těchto pokynů může dojít k trvalému poškození zdraví!

2.1.3 Před použitím stroje

- ! Nepoužívejte žací stroj, je-li poškozen nebo chybí-li některé z jeho ochranných zařízení. Veškeré kryty a jiná ochranná zařízení musí být stále na svém místě. Neodstraňujte proto nebo nevyřazujte žádné ochranné zařízení stroje z činnosti.
- ! Kontrolujte pravidelně funkce ochranných zařízení a bezpečnostních prvků.
- ! Nepracujte se strojem po požití alkoholu, drog či léků ovlivňujících vnímání.
- ! Nepracujte se strojem, trpíte-li závratěmi, mdlobami nebo jste-li jinak oslabeni či nesoustředěni.
- ! Před uvedením stroje do provozu se důkladně seznamte se všemi jeho ovládacími prvky a zvládněte manipulaci s nimi tak, abyste v případě nutnosti mohli stroj okamžitě zastavit nebo vypnout jeho motor.
- ! Neměňte seřízení regulátoru motoru nebo omezovače otáček motoru.
- ! Než začnete práci se strojem, odstraňte z plochy, na které budete sečení provádět, veškeré kameny, kousky dřeva, dráty, kosti, padlé větve a jiné cizí předměty, které by mohly být při sečení odmrštěny.
- ! Před dalším použitím odstraňte všechny závady. Před začátkem práce přezkontrolujte důkladně zejména napnutí řemenů, nabroušení nožů a čistotu uvnitř výlisku sečení.
- ! Před použitím stroje vizuálně zkontrolujte, zda nejsou části stroje poškozené nebo chybí a zda nejsou viditelně uvolněné.
- ! Před použitím stroje zkontrolujte funkci brzd a v případě potřeby je nechejte seřídit nebo opravit.

2.1.4 Během provozu stroje

- ! Stroj nesmí být použit k práci na svazích se sklonem větším než **12° (21%)**.
- ! Přeprava dalších osob, zvířat a břemen přímo na stroji je zakázána. Přeprava břemen je povolena pouze na přívěsu, jehož typ je schválen výrobcem stroje.
- ! I při krátkodobém opuštění stroje vždy vyjměte klíček ze zapalování.
- ! Pohybujete-li se strojem mimo pracovní prostor, v němž provádíte sečení, vždy vypněte žací ústrojí a zvedněte jej do transportní polohy.
- ! Nesekejte poblíž výsypky, jámy nebo břehů. Žací stroj se může náhle převrhnout, jestliže se kolo dostane přes okraj jámy, příkopu, nebo hrany, která se může utrhnout.
- ! Při práci se vyhýbejte krtčím hromádkám, betonovým podstavcům, pařezům, obrubníkům záhonů a chodníkům, které nesmí přijít do kontaktu s noži a tím poškodit žací ústrojí a mechanismus stroje.
- ! V případě nárazu na pevný předmět zastavte, vypněte žací ústrojí i motor a zkontrolujte celý stroj, zejména mechanismus řízení. Je-li to potřeba, proveďte před novým nastartováním opravu.
- ! Kde je to možné, vyhněte se práci se strojem v mokré trávě. Snížená přilnavost může být příčinou smyku.
- ! Vyhýbejte se překážkám (např. náhlá změna sklonu svahu, příkopy atd.), na kterých by se stroj mohl převrátit.
- ! Nezkoušejte udržet stabilitu stroje šlápnutím na zem.
- ! Se strojem pracujte pouze za denního světla nebo při dobrém umělém osvětlení.
- ! Se strojem se nesmí jezdit po veřejných komunikacích.
- ! Při obsluze stroje nenoste volné oblečení a krátké kalhoty, používejte pevnou, uzavřenou obuv. Stroj nikdy neprovozujte v sandálech nebo naboso.
- ! Nenechávejte běžet motor v uzavřených prostorách. Výfukové plyny obsahují látky, které jsou bez zápachu a přitom jsou smrtelně jedovaté.
- ! Nedávejte ruce ani nohy pod kryt žacího ústrojí. Nikdy se nepřibližujte žádnou částí svého těla k rotujícím nebo pohybujícím se součástem stroje.
- ! Nestartujte motor bez výfuku.
- ! Hluk vznikající při sečení běžně nepřekračuje nejvyšší hodnoty akustického tlaku a akustického výkonu, uvedené v tomto návodu (🔊 **1.4**). V některých případech však může za určitých podmínek a vlivem vlastností terénu dojít ke krátkodobému zvýšení uvedené hladiny hluku.

! Výrobce stroje doporučuje při obsluze stroje používat chrániče sluchu, protože při zatížení sluchového orgánu nadměrně vysokou hladinou hluku nebo dlouhodobým působením hluku hrozí trvalé poškození sluchu.

! Věnujte vždy plnou pozornost řízení a ostatním činnostem, prováděným se strojem. Mezi nejčastější příčiny ztráty kontroly nad strojem patří například:

- ▶ Prokluzování kol.
- ▶ Příliš rychlá jízda; nepřizpůsobení rychlosti jízdy a podmínkám a vlastnostem povrchu.
- ▶ Prudké brzdění, při kterém dochází k zablokování kol.
- ▶ Použití žacího stroje jiným, než určeným účelům.

2.1.5 Po skončení práce se strojem

! Udržujte stroj a jeho příslušenství vždy v čistotě a dobrém technickém stavu.

! Rotační nože jsou ostré a mohou způsobit zranění. Při jakékoliv manipulaci s noži používejte ochranné rukavice nebo nože obalte.

! Kontrolujte pravidelně šrouby a matice upevňující nože a dbejte, aby byly dotaženy správným utahovacím momentem (☞ 6.3.6).

! Věnujte zvýšenou pozornost samojistícím maticím. Po druhém povolení matice je snížena její samojistící schopnost, proto je nutné matici nahradit novou.

! Kontrolujte komponenty pravidelně a dle potřeby nahradte ty, které je dle doporučení výrobce nutné vyměnit.

2.2 BEZPEČNOSTNÍ POKYNY PRO PRÁCI NA SVAHU

Svahy jsou hlavní příčinou nehod, ztráty kontroly nad strojem či následného převrnutí, které může vést k vážnému zranění i smrti. Sečení na svahu vyžaduje vždy zvýšenou pozornost. Jestliže si nejste jisti, nebo je to nad Vaše možnosti, na svahu nesekejte.

! Samojízdný žací stroj lze používat na svazích s max. sklonem do 12° (21%).

! Při změně směru je nutná zvýšená opatrnost. Neotáčejte se ve svahu, pokud to není nezbytně nutné.

! Dávejte pozor na díry, kořeny, terénní nerovnosti. Nerovný terén může zapříčinit převrácení stroje. Vysoká tráva může zakrýt skryté překážky. Odstraňte proto předem veškeré překážející předměty z plochy, na které budete sečení provádět.

! Zvolte takovou rychlost, abyste nemuseli zastavit v kopci.

! Buďte velmi opatrní s připojováním sběrného koše trávy, nebo dalších jiných přípojení. Může to mít za následek snížení stability stroje.

! Všechny pohyby na svahu provádějte pomalu a plynule. Neprovádějte náhlé změny rychlosti či směru.

! Vyhnete se startování nebo zastavení ve svahu. V případě, že kola ztratí přilnavost, vypněte pohon nožů a sjeďte pomalu dolů.

! Ve svahu se rozjíždějte velmi opatrně a pomalu, aby nedošlo k „poskočení“ stroje. Před svahem vždy snižte rychlost pojezdu stroje, zvláště při sjíždění dolů snižte rychlost pojezdu na minimum pro využití brzdného efektu převodovky.

2.3 BEZPEČNOST DĚTÍ

Pokud obsluha žacího stroje není připravena na přítomnost dětí, může se přihodit tragická nehoda. Pohyb žacího stroje přitahuje jejich pozornost. Nikdy nespolehejte na to, že děti zůstanou tam, kde jste je viděli stát naposledy.

! Nenechte děti bez dozoru v místech, kde sekáte trávu.

! Nikdy nedovolte dětem obsluhovat tento stroj!

! Buďte pohotoví a v případě přiblížení dětí vypněte stroj.

! Před a při couvání se dívejte za sebe a na zem.

! Nikdy nepřevázejte děti, mohou spadnout a vážně se zranit, nebo by mohly zasahovat nebezpečně do ovládání žacího stroje. Nikdy nedovolte dětem stroj obsluhovat.

! Dbejte zvýšené opatrnosti v místech s omezenou viditelností (v blízkosti stromů, keřů, zdiva atp.).

2.4 POŽÁRNÍ BEZPEČNOST

Při používání žacího stroje je nutno dodržovat zásady a předpisy pro bezpečnost práce a požární ochranu vztahující se na práci s tímto druhem strojů.

! Pravidelně odstraňujte hořlavé látky (suchou trávu, listí atp.) z prostoru výfuku, motoru, akumulátoru a všude tam, kde by mohly přijít do styku s benzínem nebo olejem, následně se vznítit a tím způsobit požár stroje.

! Nechte motor žacího stroje vychladnout dříve, než jej odstavíte do uzavřeného prostoru.

! Věnujte zvýšenou opatrnost při práci s benzínem, olejem a jinými hořlavými látkami. Jedná se o vysoce hořlavé látky, jejichž páry jsou výbušné. Při této práci nekuřte. Nikdy neodšroubovávejte víčko nádrže a nedoplňujte benzín při chodu motoru, je-li motor teplý a nebo je-li stroj v uzavřených prostorách.

! Zkontrolujte přívod benzínu před použitím, nedolévejte benzín až k hrdlu nádrže. Teplota motoru, slunce a roztažnost paliva může vést k přetečení a následnému požáru. Pro uchování hořlavých látek používejte pouze nádoby k tomu určené. Nikdy neskladujte kanystr s benzínem nebo stroj uvnitř budovy v blízkosti jakéhokoliv zdroje tepla. Věnujte zvýšenou opatrnost při obsluze akumulátoru. Plyn v akumulátoru je vysoce explozivní, proto v blízkosti akumulátoru nekuřte a nepoužívejte otevřený oheň, aby nedošlo k vážnému zranění.

3. PŘÍPRAVA PRO UVEDENÍ DO PROVOZU

3.1 VYBALENÍ A KONTROLA DODÁVKY

Samojízdný žací stroj je dodáván v latěném obalu (1). Z přepravních důvodů jsou některé skupiny stroje ve výrobním závodě demontovány a je nutno je namontovat až před uvedením do provozu. Vybalení stroje a přípravu k provozu provádí prodejce v rámci předprodejního servisu.

	<ul style="list-style-type: none">- Po dodání ihned zkontrolujte, zda není zabalený stroj poškozen. V případě poškození přizvěte dopravce. Nebude-li reklamáce uplatněna včas, nelze případné nároky uplatnit.- Zkontrolujte, zda souhlasí vámi objednaný typ stroje. V případě neshody stroj nevybalujte a rozpor ihned nahlaste dodavateli.
---	--

Po odstranění obalu sundejte opatrně stroj s palety. K tomu je nutno připravit si **nájezdy (2)**, jinak hrozí nebezpečí poškození částí stroje. Zkontrolujte stroj, zda nebyl během přepravy poškozen. Vybalte také všechny nenamontované skupiny a zkontrolujte je.



 3.1	<ol style="list-style-type: none">1. Latěný obal2. Nájezdy3. Zásobník trávy4. Dokumentace5. Sedadlo6. Volant
---	---

V základním balení jsou dodány:



- ▶ Žací stroj
- ▶ Volant (6)
- ▶ Sedadlo (5)
- ▶ Zásobník trávy (3) (je v kartónové krabici částečně rozmontovaný, se závěsem a spojovacím materiálem).
- ▶ Dokumentace (4) (balící list, Návod k obsluze žacího stroje, Návod k obsluze motoru, Návod k akumulátoru, Servisní knížka)

	Nájezdy (2) nejsou součástí dodávky stroje.
---	---





3.2 LIKVIDACE OBALU

	Po vybalení příslušenství dbejte na správnou likvidaci a znovuzhodnocení obalových materiálů. Likvidaci provádějte dle příslušného zákona o odpadech platného v zemi uživatele stroje.	
	Likvidaci lze svěřit specializované firmě.	

3.3 MONTÁŽ SAMOSTATNĚ BALENÝCH CELKŮ

	Vzhledem k technickému charakteru této činnosti provádí přípravu žacího stroje do provozu prodejce Vašeho žacího stroje (dle následujících pokynů).
	Před začátkem instalace odstraňte veškeré krycí ochranné materiály, umístěte žací stroj na rovnou plochu a srovnejte přední kola do přímého směru.

3.3.1 VOLANT, SEDADLO A AKUMULÁTOR

<p>a) Připevněte sedadlo:</p> <ul style="list-style-type: none"> ▶ Přiložte sedadlo na jeho místo ve stroji a připevněte jej pomocí čtyř šroubů, předmontovaných v sedadle. Před dotažením šroubů nastavte vyhovující polohu sedadla pro vaši postavu. 	 <p>3.3.1a</p>
<p>b) Připojte kabel bezpečnostního spínače:</p> <ul style="list-style-type: none"> ▶ Připojte elektrický kabel ke konektoru spínače na spodní straně sedadla. 	 <p>3.3.1b</p>
<p>c) Namontujte volant:</p> <ul style="list-style-type: none"> ▶ Nasaďte volant na tyč (1) a natočte tak, aby se otvory ve volantu a tyči kryly. ▶ Do otvoru vložte dodaný kolík (2) a zatlučte jej kladivem. 	 <p>3.3.1c</p>
<p>d) Připojte akumulátor:</p> <p>i Šrouby a gumové krytky akumulátoru jsou uloženy v sáčku s dokumentací a ostatním spojovacím materiálem.</p> <ul style="list-style-type: none"> ▶ Otočením páčky krytu úložného prostoru pod volantem kryt odemkněte a vyjměte. ▶ Uvolněte šrouby na pólových vývodech akumulátoru. ▶ Červený vodič přiložte na (+) pól akumulátoru a zajistěte šroubem. ▶ Hnědý vodič připojte na (-) pól akumulátoru a zajistěte šroubem. ▶ Na oba vodiče nasaďte gumové krytky. ▶ Vraťte zpět kryt úložného prostoru a zajistěte páčkou. 	 <p>3.3.1d</p>
<p>⚠</p> <ul style="list-style-type: none"> - Opačné připojení vodičů, než je uvedeno výše, má za následek poškození stroje. - Při odpojování akumulátoru vždy jako první odpojte záporný (-) pól akumulátoru. - Při uvádění akumulátoru do provozu a při jeho údržbě postupujte dle pokynů uvedených v Návodu k akumulátoru. Dodržujte rovněž všechny bezpečnostní pokyny tam uvedené. 	

3.3.2 ZÁSObNÍK TRÁVY

Zásobník trávy je dodán samostatně zabalený v krabici. Z přepravních důvodů jsou některé jeho části demontovány a je nutno je nejprve zkompletovat. Následující kapitoly uvádějí hrubý nástin jeho kompletace.

► POTŘEBNÉ NÁŘADÍ

Pro montáž zásobníku si připravte následující nářadí:

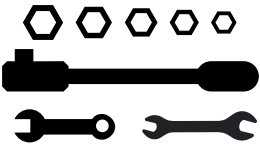

		
<p>▶ Nůž pro odstranění obalových materiálů</p>	<p>▶ Sadu nástrčných klíčů s vnitřním šestihranem a šestihranné klíče</p>	<p>▶ Křížové šroubováky nebo ruční elektrický šroubovák</p>

► VYBALENÍ

Odstraňte obalový materiál. Nejprve vyjměte víko, rám a vak a potom zabalené samostatné části. Tyto části rozbalte a přehledně je uspořádejte na vhodném místě.

► **OBSAH BALENÍ**







<p>(1) - Víko (2) - Zvedací páka (3) - Přední trubka (4) - Spodní trubka (5) - Boční vzpěry (6) - Dolní výztuha (7) - Madlo (8) - Vak (síťovina) (9) - Rám (10) - Závěsy zásobníku (11) - Závěs (12) - Spojovací materiál</p>	 3.3.2a
--	--





	<p>Součástí obsahu balení zásobníku trávy jsou i náhradní střížné kolíky pro žací nože (4 ks). Tyto kolíky uchovejte pro budoucí použití.</p>	
---	---	---

► **ZÁSObNÍK TRÁVY - POPIS HLAVNÍCH ČÁSTÍ (NÁZVOSLOVÍ)**

<p>(1) - Víko (2) - Zvedací páka (3) - Spodní trubka (4) - Boční vzpěry (5) - Dolní výztuha (6) - Madlo (7) - Vak (síťovina) (8) - Přední trubka (13) - Spínač zavěšení zásobníku</p>	 3.3.2b
---	--

► **INSTALACE ZÁSObNÍKU TRÁVY**

<p>► Na zadní desku stroje přišroubujte závěsy zásobníku trávy (10) a závěs (11).</p>	 3.3.2c
<p> - U některých strojů jsou závěsy (10) na zadní desce již předmontovány. - Závěs (11) montujte pouze v případě používání přívěsného vozíku.</p>	
<p>► K horním otvorům v konzolách rámu přichyťte přední trubku pomocí šroubů M5x16 a matic. Na levou konzolu rámu přišroubujte dvěma šrouby M5x16 spínač zavěšení koše a zajistěte jej maticemi.</p>	 3.3.2d
<p>► Přišroubujte boční vzpěry zásobníku. Vzpěry se přichytávají z vnější strany zásobníku pomocí šroubů M5x16 a maticí.</p>	 3.3.2e
<p>► K přední trubce a bočním vzpěrám přišroubujte spodní trubku pomocí šroubů M5x3 a matic. Pro snadnější montáž doporučujeme obrátit zásobník vzhůru nohama.</p>	 3.3.2f
<p>► Nasuňte vak zásobníku na rám. Gumové okraje vaku přetáhněte přes trubky.</p>	 3.3.2g

▶ Ze spodní strany zásobníku trávy přišroubujte dolní výztuhu.	 3.3.2h
▶ Do otvorů ve víku vložte madlo a na jeho závitové konce nasuňte podložky. Takto složený celek prostrčte otvory v horní konzole na rámu a madlo zajistěte maticemi. Zatím je nedotahujte!	 3.3.2i
▶ Přišroubujte víko k rámu a šrouby dotáhněte.	 3.3.2j
▶ Vsuňte výsypnou páku do otvorů v konzole uvnitř zásobníku. ▶ Do otvoru v dolním konci páky našroubujte z vnější strany samořezný šroub.	 3.3.2k
▶ Dotáhněte řádně matice zajišťující madlo a dotáhněte šrouby zajišťující horní konzolu rámu. Tím je instalace zásobníku trávy dokončena.	 3.3.2l

▶ SEŘÍZENÍ PO INSTALACI

▶ Uchopte zásobník trávy a zavěste ho na závěsy na zadní desce stroje.

▶ Zkontrolujte správné lícování zásobníku s blatníkem pomocí šipek, vylisovaných ve víku zásobníku a krytu stroje. Případné nesrovnalosti korigujte povolením šroubů přední trubky a/nebo šroubů bočních vzpěr, dorovnáním a opětovným utáhnutím šroubů.	 3.3.2m
--	--



U správně seřízeného zásobníku je vůle mezi zadní deskou stroje a přední trubkou rámu (8) (☞ 3.3.2b) maximálně 5 mm.

▶ Nelze-li dosáhnout slícování výše uvedeným způsobem, seřízení proveďte posouváním závěsů zásobníku na zadní desce nebo šroubů a konzol na horní straně závěsů.

3.4 KONTROLY PŘED NASTARTOVÁNÍM

3.4.1 KONTROLA OLEJE MOTORU

Před kontrolou hladiny oleje musí být traktor ve vodorovné poloze. Víčko plnicího otvoru je přístupné po odklopení kapoty. Vyšroubujte měрку oleje, otřete ji dočista, vložte zpět a zašroubujte. Potom ji znovu vyšroubujte a odečtěte hladinu oleje.

	Měrka hladiny oleje: (1) - (ADD) nízká hladina oleje (2) - (FULL) maximální hladina oleje
---	---

Hladina oleje musí být mezi oběma značkami na měrci. Pokud není, doplňte motorový olej tak, aby dosahoval až ke značce „FULL“. Typ oleje je uveden v samostatném návodu výrobce motoru.



Stav oleje v motoru musí být kontrolován před každou jízdou.

3.4.2 KONTROLA AKUMULÁTORU

Zkontrolujte stav akumulátoru podle návodu dodaného jeho výrobcem.

3.4.3 NAPLNĚNÍ NÁDRŽE BENZINEM

Žací stroj je z bezpečnostních důvodů transportován bez paliva a před prvním nastartováním je nutno jej doplnit. Palivová nádrž je umístěna pod přední kapotou a pojme **7,5 l** paliva.

	<ul style="list-style-type: none"> - Používejte jen benzin s oktanovým číslem uvedeným v návodu k obsluze motoru. Závady způsobené nesprávným palivem nejsou kryté zárukou! - Plnění nádrže provádějte pouze při zastaveném a studeném motoru. Plňte nádrž v dobře větraném prostoru. - Při manipulaci s palivem nejezte, nekuřte a nepoužívejte otevřený oheň. - Pro plnění použijte nálevku určenou pro doplňování paliva. - Dbejte na to, aby při plnění nedocházelo k rozlévání paliva. Rozlité palivo se může velice snadno vznítit. Pokud se palivo rozlije, řádně jej utřete až do sucha. - Pohonné hmoty skladujte mimo dosah dětí.
---	---

Postup plnění:

- ▶ Otevřete uzávěr nádrže. Otvírejte jej pomalu, protože v nádrži může být přetlak benzinových výparů.
- ▶ Do plnicího otvoru vložte nálevku a začněte doplňovat palivo z kanystru.
- ▶ Po naplnění nádrže vždy otřete okolí uzávěru i samotný uzávěr do sucha. Je vhodné zkontrolovat stav palivového potrubí.

Doporučujeme pravidelně čistit i vlastní nádrž, protože případné nečistoty v palivu mohou způsobit poruchu motoru.

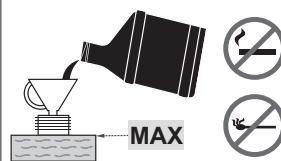

3.4.4 KONTROLA TLAKU VZDUCHU PNEUMATIK

Před uvedením stroje do provozu zkontrolujte tlak vzduchu v pneumatikách.

Tlak vzduchu v předních i v zadních pneumatikách musí být v rozmezí **80 - 140 Kpa**. Rozdíl mezi jednotlivými pneumatikami smí být **± 10 KPa**.



Nepřekračujte maximální tlak uvedený na aktuálně použitých pneumatikách.

4. OVLÁDÁNÍ STROJE



Vyobrazená umístění ovládacích prvků se mohou lišit od skutečného umístění a to v závislosti na zvolené konfiguraci stroje.

4.1 UMÍSTĚNÍ OVLÁDACÍCH PRVKŮ



4.1

- (1) Páka plynu
- (2) Počítadlo motohodin
- (3) Spínač ovládání funkce sekání při naplnění zásobníku trávy
- (4) Deaktivace odpojení žacího ústrojí při jízdě vzad
- (5) Spínač žacího ústrojí
- (6) Kontrolka sešlápnutí brzdového pedálu a zajištění parkovací brzdy
- (7) Hlavní spínač
- (8) Pedál pojezdu vpřed
- (9) Pedál pojezdu vzad
- (10) Ovladač parkovací brzdy
- (11) Brzdový pedál
- (12) Páka nastavení výšky žacího ústrojí
- (13) Páka By-passu

4.2 POPIS A FUNKCE OVLÁDACÍCH PRVKŮ

4.2.1 STANDARNÍ OVLÁDACÍ PRVKY

(1) PÁKA PLYNU

Slouží k regulaci otáček motoru. Má tři následující polohy:

		SYTIČ*	Start motoru za studena
		MAX	Maximální otáčky motoru
		MIN	Minimální otáčky motoru (volnoběh)

* Pouze u strojů s motorem BS13, BS17, KO15, TE17 a HO16

(2) POČÍTADLO MOTOHODIN

Zobrazuje celkový počet motohodin.

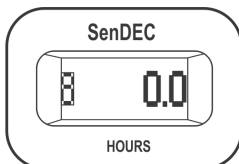

- Manipulace s počítadlem znamená ztrátu záruky – zapojení motohodin je vybaveno ochrannou plombou.

- Při poruše počítadla motohodin ihned informujte Váš servis.

(3) SPÍNAČ OVLÁDÁNÍ FUNKCE SEKÁNÍ PŘI NAPLNĚNÍ ZÁSOBNÍKU TRÁVY

Spínač AUT/MAN slouží k vypnutí a zapnutí ovládání funkce sekání (žacího ústrojí) při naplnění zásobníku trávy.

V poloze **MAN** je sekání zapnuto trvale a pokud je zásobník trávy naplněn, může ve vynášecím tunelu dojít k hromadění posečené hmoty. Proto je tato poloha určena pouze pro krátkodobé použití pro dokončení sekání velmi malých zbytků plochy.

 Pokud je stroj vybaven akustickou signalizací (bzučákem), je tato uvedena v činnost automaticky při naplnění koše.

V poloze **AUT** dochází k automatickému vypínání funkce sekání v okamžiku, kdy je zásobník trávy naplněn.

	Poloha	Zásobník trávy naplněn	Žací ústrojí
	AUT	NE	ZAPNUTO
	AUT	ANO	VYPNUTO
	MAN	NE	ZAPNUTO
	MAN	ANO	ZAPNUTO

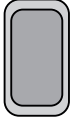

(4) DEAKTIVACE ODPOJENÍ ŽACÍHO ÚSTROJÍ PŘI JÍZDĚ VZAD

Spínač R slouží k vyřazení automatické funkce odpojení žacího ústrojí při jízdě zpět ( 5.5.1).

	Spínač je nutno stisknout v době, kdy již bylo žací ústrojí automaticky odpojeno, ale nože se ještě nezastavily (cca 4 s) a nebo při spuštění žacího ústrojí bezprostředně před sešlápnutím pedálu pojezdu vzad. Při každé změně směru jízdy z pojezdu vzad na pojezd vpřed je potom opět automatické odpojení žacího ústrojí aktivováno.
--	---

(5) SPÍNAČ ŽACÍHO ÚSTROJÍ

Stlačením spínače do polohy 1 se zapíná žací ústrojí. Stlačením do polohy 0 se žací ústrojí vypíná.

	 1	ZAPNUTO	Zapnutí žacího ústrojí / žací ústrojí je zapnuto
	0	VYPNUTO	Vypnutí žacího ústrojí / žací ústrojí je vypnuto





(6) KONTROLKA BRZDOVÉHO PEDÁLU A PARKOVACÍ BRZDY

Kontrolka slouží k signalizaci správného nebo nesprávného startování motoru ( 5.2), sešlápnutí pedálu brzdy a zajištění parkovací brzdy.

	(P)	Signalizace zajištění parkovací brzdy
	(O)	Signalizace sešlápnutí pedálu brzdy

(7) HLAVNÍ SPÍNAČ

Slouží k zapnutí/vypnutí chodu motoru. Má čtyři následující polohy:

		Zapalování je vypnuto / vypnout zapalování
		Zapnutí / vypnutí světel vpředu na kapotě
		Zapalování je zapnuto, motor běží.
		Spuštění motoru – poloha pro nastartování

(8) PEDÁL POJEZDU VPŘED

Pedál ovládá náhon kol a reguluje rychlost jízdy stroj **vpřed**.

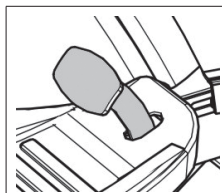

Čím více sešlápnete pedál směrem k podlaze, tím vyšší je rychlost stroje a naopak.

Po uvolnění se pedál automaticky vrátí do neutrální polohy a stroj se zastaví.

Bližší podrobnosti  **5.5**.



UPOZORNĚNÍ: Změna směru jízdy vpřed/vzad je možná pouze až po zastavení stroje!

(9) PEDÁL POJEZDU VZAD

Pedál ovládá náhon kol a reguluje rychlost jízdy stroj **vzad**.

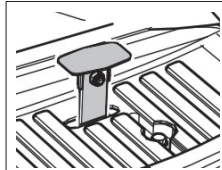

Čím více sešlápnete pedál směrem k podlaze, tím vyšší je rychlost stroje a naopak.

Po uvolnění se pedál automaticky vrátí do neutrální polohy a stroj se zastaví.

Bližší podrobnosti  **5.5**.



Změna směru jízdy vpřed/vzad je možná pouze až po zastavení stroje!

(10) PÁKA PARKOVACÍ BRZDY

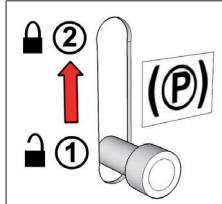

Parkovací brzda má dvě polohy. V poloze (1) je brzda neaktivní, po přesunutí do polohy (2) při sešlápnutém brzdovém pedálu se parkovací brzda zaktivuje (zabrzdí).

Sešlápnutím brzdového pedálu dojde k odbrzdění parkovací brzdy, přičemž se páka automaticky uvolní a přesune do polohy (1).

(11) BRZDOVÝ PEDÁL

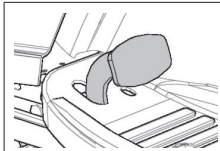

Sešlápnutím brzdového pedálu dojde k zabrzdění žacího stroje.
Pedál se rovněž používá při startování stroje – **nastartovat je možné pouze při sešlápnutém pedálu brzdy.**

(12) PÁKA NASTAVENÍ VÝŠKY ŽACÍHO ÚSTROJÍ

Páka slouží k nastavení výšky žacího ústrojí od země.

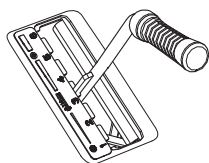

Páka má **6** pracovních poloh, které odpovídají výšce sečení **3 až 9 cm**.
Čím vyšší je číslo polohy páky, tím vyšší porost po sečení zůstává.



Při pojezdu stroje bez sečení musí být páka nastavena do polohy 7.

(13) PÁKA BY-PASSU – VOLNÝ POHYB ZADNÍCH KOL

Páka by-passu slouží k vyřazení převodu pro pohon zadních kol pro tlačení nebo tažení stroje bez použití motoru. Páka je umístěna na zadní desce stroje a má dvě následující polohy:

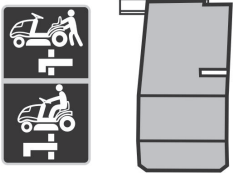
	Poloha	Pohon zadních kol	Použití
	(0)	VYPNUT	Páka je vysunuta - při tlačení stroje
	(1)	ZAPNUT	Páka je zasunuta - za jízdy

4.2.2 VOLITELNÉ OVLÁDACÍ PRVKY

(1) SYTIČ

Umožňuje start motoru za studena.



* Samostatným sytičem nejsou vybaveny stroje s motorem BS13, BS17, KO15, TE17 a HO16.

(2) BZUČÁK

Bzučák slouží ke zvukové signalizaci naplnění zásobníku trávy.



Po zvukové signalizaci naplnění zásobníku nedochází k přerušení pohonu žacího ústrojí!

5. PROVOZ A OBSLUHA STROJE

i	<p>Informace, které je dobré znát před prvním spuštěním žacího stroje:</p> <ul style="list-style-type: none">▶ Žací stroj je vybaven bezpečnostními kontakty, které se spínají:<ul style="list-style-type: none">- spínačem umístěným pod sedadlem- spínačem nasazení zásobníku trávy, případně deflektoru- spínačem naplnění zásobníku trávy- spínačem pedálu brzdy▶ Motor se automaticky zastaví, opustí-li řidič sedadlo a stroj není zabrzděn parkovací brzdou.▶ Motor může být nastartován jen tehdy, je-li žací ústrojí vypnuto a je nasazen zásobník trávy, případně deflektor, který při mulčování slouží k zabránění vstupu posečené trávy do přívodního tunelu k zásobníku trávy a je sešlápnut pedál brzdy.
----------	--

5.1 KONTROLY PŘED NASTARTOVÁNÍM STROJE

Před nastartováním žacího stroje zkontrolujte následující:

- ▶ Hladinu oleje v motoru (📖 3.4.1)
- ▶ Stav akumulátoru (📖 3.4.2)
- ▶ Stav paliva (📖 3.4.3)
- ▶ Tlak vzduchu v pneumatikách (📖 3.4.4)

5.2 NASTARTOVÁNÍ MOTORU

Stroj je vybaven systémem blokování startu motoru, pokud nejsou splněny následující bezpečnostní podmínky:

- ▶ Je vypnutý pohon žacího ústrojí
- ▶ Není sešlápnut pedál pojezdu
- ▶ Obsluha stroje sedí na sedačce
- ▶ Pedál brzdy je sešlápnut, nebo je brzda zajištěna v parkovací poloze

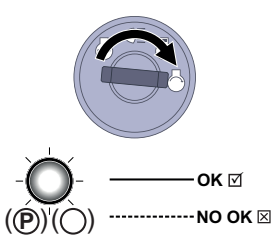
	<p>Splnění těchto podmínek je v okamžiku spuštění motoru signalizováno nepřerušovaným rozsvícením červené kontrolky brzdového pedálu a parkovací brzdy .</p> <p>Červená kontrolka plní též funkci signalizace stavu akumulátoru! Pokud začne červená kontrolka přerušovaně svítit (blikat), i když jste nesešlápli pedál brzdy a klíčkem jste otočili do polohy „zapalování zapnuto“, je akumulátor nedostatečně nabitý. Pokud dojde k rozsvícení kontrolky přerušovaným svitem za chodu motoru, nefunguje správně systém dobíjení akumulátoru. V takovém případě se co nejdříve obraťte na autorizovaný servis.</p> <p>Nesplnění těchto podmínek je v okamžiku spuštění motoru signalizováno přerušovaným svitem (blikání) červené kontrolky brzdového pedálu a parkovací brzdy .</p>
---	---

Po splnění uvedených podmínek nastartujte motor následovně:



- a) Sešlápněte pedál brzdy.
- b) Páku nastavení výšky žacího ústrojí nastavte do polohy „6“.
- c) U strojů s motorem otevřete uzávěr přívodu benzínu (pouze u strojů s BS15 o výkonu 15,5 HP).
- d) Páku plynu nastavte následovně:
 - U strojů s dvojcylindrovým motorem do polohy „MAX“
 - U strojů s jednocylindrovým motorem do polohy „SYTIČ“

- e) Vytáhněte sytič (pouze u strojů s motorem o výkonu ≥ 16 HP)
- f) Otočte klíčkem do polohy „Zapalování zapnuto“ a vyčkejte **minimálně 1 sekundu**. Po tuto dobu probíhá diagnostika elektronického systému stroje. Následně otočte klíčkem do polohy „**Spuštění motoru**“ a startujte. Po nastartování klíček pusťte, klíček se automaticky vrátí do polohy „**Zapalování zapnuto**“.

	<p><i>Jakmile motor naskočí, pusťte klíček zapalování. Doba startování nesmí překročit 10 sekund, jinak hrozí poškození spínače!</i></p> <p>Nikdy nepoužívejte ke startování vnější pevné startovací zdroje! Může dojít k poškození elektroinstalace. Připojení akumulátoru 12V s vyšší kapacitou je možné.</p>
---	--

g) Zasuňte sytič (pouze u strojů s dvojcílcovým motorem)

h) Páku plynu pomalu přesuňte do polohy „**MIN**“

	<p><i>Před zapnutím žacího ústrojí nechte motor pár minut běžet.</i></p>
	<p>- Nikdy nenechávejte nastartovaný motor v uzavřeném nebo špatně větraném prostoru. Výfukové plyny obsahují zdraví škodlivé plyny.</p> <p>- Ruce, nohy a volný oděv držte z dosahu pohyblivých součástí a výfuku.</p>

5.2.1 SYSTÉM NOUZOVÉHO DOJEZDU

Stroj je vybaven speciálním systémem nouzového dojezdu, který umožňuje nouzové nastartování a dojezd stroje v případě, že stroj z důvodu nějaké poruchy v elektroinstalaci stroje není možné nastartovat normálním způsobem při splnění všech podmínek startu, viz výše.



Postup aktivace systému nouzového dojezdu:

- ▶ sedněte na sedačku
- ▶ sešlápněte pedál brzdy
- ▶ klíček ve spínací skříňce nastavte do polohy „zapalování zapnuto“ (elektrické obvody propojeny)
- ▶ 5 x stiskněte tlačítko R

Následně je možné nastartovat stroj a nouzově dojet na místo odvozu do servisní dílny. Ve stavu nouzového dojezdu není možné spustit žací ústrojí!

5.3 VYPNUTÍ MOTORU

- a) Páčku ovládání plynu přesuňte do polohy „**MIN**“.
- b) Pokud je zapnuto žací ústrojí, vypněte jej zatlačením na spínač dolů.
- c) Vypněte motor otočením klíčku do polohy „**STOP**“ a vyjměte klíček ze zapalování.

	<p><i>Je-li motor přehřátý, nechte jej chvíli běžet při minimálních otáčkách.</i></p>
	<p>- Nikdy nezastavujte motor pouhým sesednutím ze sedadla, ponechání klíčku v zapalování v poloze „ON“ může způsobit závadu na elektroinstalaci.</p> <p>- Vždy otočte klíček do polohy „OFF“ a vyjměte jej ze spínací skříňky. Předejdete tím nežádoucímu nastartování stroje nepověřenou osobou nebo dětmi.</p> <p>- Před vypnutím zapalování snižte otáčky na pomalý chod pro případ samozápalu. Nedodržení může mít za následek poškození motoru a výfuku.</p> <p>- Nikdy neodpojujte kabely akumulátoru za chodu motoru! Může dojít k poruše regulátoru motoru.</p>

5.3.1 OPUŠTĚNÍ STROJE PŘI SPUŠTĚNÉM MOTORU

Pokud si přejete nebo potřebujete na nějakou chvíli opustit stroj (např. za účelem odstranění překážek apod.) a máte v úmyslu následně pokračovat v práci, je možné **sesednout a ponechat motor nastartovaný**. Šetří se tím baterie stroje.

Podmínky pro sesednutí ze stroje se spuštěným motorem:

- ▶ žací ústrojí je vypnuto
- ▶ páčka ovládání plynu je v poloze „MIN“
- ▶ je vyřazena rychlost a ruční brzda je zabrzděna (svítí kontrolka brzdy)

5.4 ZAPNUTÍ A VYPNUTÍ ŽACÍHO ÚSTROJÍ

5.4.1 ZAPNUTÍ ŽACÍHO ÚSTROJÍ

- ▶ Páku plynu přesuňte do polohy „MAX“.
- ▶ Pákou nastavení výšky žacího ústrojí nastavte pracovní polohu žacího ústrojí a tím i výšku sečení.
- ▶ Nastavte spínač žacího ústrojí do polohy „ZAPNUTO“.



	Podmínky pro zapnutí žacího ústrojí: <ul style="list-style-type: none">- obsluha sedí na sedadle stroje- je nasazen zásobník trávy, případně deflektor nebo kryt otvoru pro tunel- spínač AUT/MAN (volitelné příslušenství) je v poloze „AUT“ a koš je prázdný- spínač AUT/MAN (volitelné příslušenství) je v poloze „MAN“.
---	---

5.4.2 VYPNUTÍ ŽACÍHO ÚSTROJÍ

- ▶ Vypněte žací ústrojí zatlačením na spínač dolů.

	<ul style="list-style-type: none">- <i>Opustí-li řidič sedadlo, zastaví se automaticky motor a tím také otáčení žacích nožů.</i>- <i>Nikdy však nevypínejte žací ústrojí jen sesednutím ze sedadla. Pokud nepřepnete klíček zapalování z polohy „ON“ do polohy „STOP“, je část elektroinstalace stále pod napětím a může dojít k její závadě. Také počítadlo motohodin zůstává v činnosti.</i>
---	---

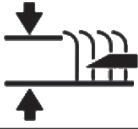
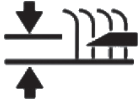
5.4.3 NASTAVENÍ VÝŠKY ŽACÍHO ÚSTROJÍ PRO SEČENÍ

<ul style="list-style-type: none">▶ Chcete-li nastavit žací ústrojí výš od země, posuňte páku zvedání žacího ústrojí směrem nahoru.	
<ul style="list-style-type: none">▶ Chcete-li nastavit žací ústrojí blíže zemi, posuňte páku zvedání žacího ústrojí směrem dolů.	
	- Poloha „1“ se používá pro kopírování nerovností terénu. Neužívejte tuto výšku nastavení trvale, protože by mohlo dojít ke zvýšenému opotřebení dílů žacího ústrojí.

Chcete-li snížit nebo zvýšit velikost ovládací síly při zvedání žacího ústrojí, je nutno změnit nastavení táhel, které určují výšku žacího ústrojí. Postupujte následovně:

<ul style="list-style-type: none">▶ Sejměte kryt žacího ústrojí (viz 6.3.7 a a 6.3.7b) na obou stranách stroje.▶ Táhla páky zvedání žacího ústrojí jsou prostrčena přes pouzdra v rámu a jsou zajištěna dvěma maticemi.▶ Otáčením matic nastavte požadovanou velikost ovládací síly. Nastavte stejnou hodnotu na obou stranách stroje.	 5.4.3
--	---

5.4.4 VYROVNÁNÍ ŽACÍHO ÚSTROJÍ

Pro docelení nejlepších výsledků sečení musí být žací ústrojí správně výškově ustaveno. Postup seřízení je uveden v kapitole „6.3.7 ŽACÍ ÚSTROJÍ - KONTROLA A VYROVNÁNÍ“ tohoto návodu.



5.5 POJEZD SE STROJEM

Obecná upozornění před zahájením pojezdu:

- ▶ Ujistěte se, že **parkovací brzda je odbrzděna**. Páka parkovací brzdy nesmí zůstat v poloze „2“ (☐ 4.2). Sešlápnutím pedálu provozní brzdy se parkovací brzda automaticky uvolní. Pokud sešlápnete pedál pojezdu v případě, kdy je zajištěna parkovací brzda a svítí kontrolka brzdy, ihned dojde k zastavení motoru. Toto platí i při současném sešlápnutí pedálu brzdy a pojezdu během jízdy. **Tímto je chráněna hydropřevodovka před poškozením!**
- ▶ Páka by-passu musí být nastavena do polohy „1“, tj. **by-pass pojezdu musí být zapnut**.
- ▶ Při přejíždění na místo, kde bude prováděno sečení, **musí být žací ústrojí vypnuto a zvednuto do nejvyšší polohy**, tj. páka nastavení výšky žacího ústrojí musí být v poloze „7“.
- ▶ **Při přejíždění překážek** s výškou **nad 8 cm** (obrubníky apod.) je nutné používat **nájezdy**, aby nedošlo k poškození žacího ústrojí a převodové skříně.
- ▶ **Vyvarujte se tvrdým nárazům** předních kol **do pevných překážek**, může dojít k poškození přední nápravy, zejména při vysoké rychlosti stroje.

5.5.1 POJEZD VPŘED/VZAD

- ▶ Páku plynu pomalu přesuňte do polohy „MIN“. Tím se sníží otáčky motoru.
- ▶ Pomalu sešlapujte pedál pojezdu dle požadovaného směru jízdy (vpřed nebo vzad).

	<i>Pozor! Při rychlém sešlápnutí pedálu hrozí nebezpečí úrazu!</i>
	- Změna směru pojezdu vpřed-vzad je možná pouze po zastavení stroje. Pokud není stroj zastaven, hrozí porucha převodovky. - Nikdy nepoužívejte pedál pojezdu a pedál brzdy současně - jinak hrozí porucha převodovky.

Stroj je vybaven systémem **automatického odpojení žacího ústrojí při jízdě zpět** rychlostí vyšší než 0,3 m/s (cca 1 km/hod).

V případě úmyslné a kontrolované jízdy zpět se spuštěným žacím ústrojím je možné tuto bezpečnostní funkci vyřadit stlačením tlačítka **R** u volantu (☐ 4.2 (5)). Při každé změně směru jízdy z pojezdu vzad na pojezd vpřed je automatické odpojení žacího ústrojí opět aktivováno.

	Při využití vyřazení této funkce tlačítkem R věnujte při jízdě vzad mimořádnou pozornost prostoru za strojem!
---	--

5.5.2 ZASTAVENÍ POJEZDU

Pojezd stroje vpřed/vzad se zastavuje **po zvolným uvolněním nohy z pedálu pojezdu** a následným **sešlápnutím pedálu brzdy**.

	<i>Při sešlápnutí pedálu brzdy se v případě aktivovaného tempomatu pedál pojezdu přesouvá automaticky do neutrální polohy. Brzdná dráha je přitom kratší než 2 m.</i>
---	---

5.5.3 RYCHLOST POJEZDU A SEČENÍ TRÁVY

- ▶ Obecně platí, že **čím vlhčí, vyšší a hustší je tráva, tím nižší rychlost pojezdu** by měla být použita. Při příliš velké rychlosti stroje nebo při velkém zatížení klesají otáčky nožů, zhoršuje se kvalita sečení a může dojít k ucpávání vynášecího tunelu. V takovýchto podmínkách nastavte vždy maximální otáčky motoru.
- ▶ Jestliže je **tráva velmi vysoká**, je nutno **sekat vícekrát**. První řez provádějte v maximální výšce, případně se zmenšením šířky záběru. Druhý řez provádějte již v požadované výšce.
- ▶ Doporučujeme sečení **v podélném či křížovém směru**. Překrývání předešlého záběru stroje umožní zvýšení účinku nožů a zlepší i vzhled posečeného pozemku.
- ▶ Při jízdě na nerovném povrchu může docházet ke kolísání pojezdové rychlosti.

Doporučené rychlosti pojezdu stroje dle podmínek:

Stav porostu	Doporučená rychlost
Vysoký, hustý a mokrý	2 km/hod
Průměrné podmínky	3 – 5 km/hod
Nízký, suchý porost	< 5 km/hod
Přejíždění bez zapnutého žacího ústrojí	< 8 km/hod

5.5.4 JÍZDA NA SVAHU

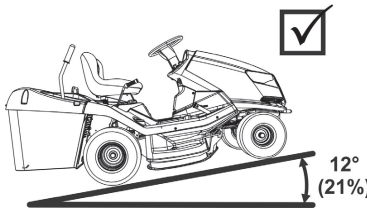
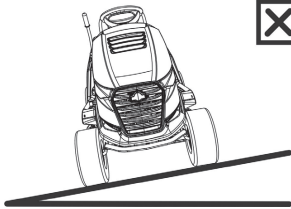
<p>Žací stroje typu AJ92 smí pracovat na svazích do sklonu až 12° (21%).</p> <p>Při práci ve svahu je nutno dodržovat následující zásady:</p> <ul style="list-style-type: none"> ▶ Jíždě ve svahu věnujte zvýšenou pozornost. ▶ Vždy používejte nižší rychlost pojezdu. ▶ Jezděte pouze kolmo na vrstevnice, tj nahoru a dolů. Jízda ve směru vrstevnice je možná se zvýšenou opatrností pouze při otáčení stroje. Jíždě ve směru vrstevnice se pokud možno vyvarujte. ▶ Při otáčení dbejte, abyste výše položeným kolem nenajížděli na vyvýšenou překážku (kámen, kořen stromu a podobně) ▶ Ze svahu a přes překážky jezděte pomaleji. Zvláštní opatrnost věnujte při zatáčení a otáčení se ve svahu. ▶ Při zastavení stroje ve svahu vždy používejte parkovací brzdu. 	<p>Správně</p> 
	<p>Nesprávně</p> 

 Při přetěžování stroje jízdou na svazích nad 10° (15°) může dojít k vážnému poškození převodové skříně. Za takto vzniklou závadu nenese výrobce žádnou zodpovědnost.

5.6 VYPRAZDŇOVÁNÍ ZÁSOBNÍKU TRÁVY

<p>Stav naplnění zásobníku trávy je signalizován klapkou naplnění koše. Pohybem posuvné části klapky (prodloužení či zkrácení ramene) lze regulovat úroveň naplnění koše.</p> <p>(1) Posuvná část vysunuta = minimální naplnění koše</p> <p>(2) Posuvná část zasunuta = maximální naplnění koše</p>	 5.6a
---	--

Postup vyprazdňování:

- ▶ Najedte strojem na místo, kam chcete vyprázdnit zásobník trávy. Zastavte stroj a zabrzděte jej. Jste-li na svahu, použijte parkovací brzdu.
- ▶ Vypněte žací ústrojí zatlačením na spínač dolů.
- ▶ Pokud je na stroji instalován spínač AUT/MAN, nechte tento spínač v poloze „AUT“.
- ▶ Nastavte páčku plynu do polohy „MIN“.





<p>▶ U strojů s ručním zvedáním a sklápěním zásobníku:</p> <p>Vysuňte zvedací páku zásobníku úplně nahoru (1) a jejím sklopením dolů (2) vyklopte zásobník, nechte jej volně vyprázdnit, postupně jej uvolňujte a sklopte jej zpět.</p>	 5.6b
--	--

- ▶ Po sklopení zásobníku do základní polohy zapněte žací ústrojí páčkovým spínačem.





6. ÚDRŽBA A SEŘÍZENÍ

Správně prováděná pravidelná údržba a kontrola žacího stroje pomáhá k prodloužení doby jeho bezproblémového provozu. Opatřené nebo poškozené součásti musí být včas vyměněny. Při výměně součástí používejte zásadně originální náhradní díly; použití neoriginálních dílů může způsobit poškození stroje, ohrozit zdraví obsluhy nebo jiných osob a v době záruční lhůty ztrácíte nárok na záruku. Pro objednání náhradních dílů vždy kontaktujte výrobce stroje nebo autorizované servisy.

6.1 PŘEHLED KONTROLY A ÚDRŽBY

 INTERVAL	 CELEK	 ČINNOST	
PŘED KAŽDÝM POUŽITÍM	Motor a převodovka	Kontrola hladiny oleje	6.2.1
	Řemen pojezdu	Kontrola a seřízení	6.3.11
	Brzda	Kontrola ovládání	6.2.1
	Pneumatiky	Kontrola tlaku	6.2.1
	Kabely	Kontrola připevnění, kontrola rychloupínacích částí	6.2.1
	Šroubové spoje	Kontrola, případně dotažení	6.2.1
	Žací ústrojí	Kontrola napnutí ozubeného řemene pohonu nožů,	6.3.8
		Kontrola napnutí klínového řemene pohonu žacího ústrojí	6.3.8
Bezpečnostní spínače a prvky	Kontrola funkce	6.2.1	
PO PRVNÍCH 2 HODINÁCH	Motor a převodovka	Kontrola hladiny oleje	6.2.1
PO PRVNÍCH 5 HODINÁCH	Řemen pojezdu	Kontrola a seřízení ⁴	6.3.11
	Žací ústrojí	Kontrola napnutí ozubeného řemene pohonu nožů ⁴	6.3.8
		Kontrola správnosti napnutí klínového řemene pohonu žacího ústrojí ⁴	6.3.8
PO KAŽDÉM POUŽITÍ	Žací ústrojí	Čištění a mytí	6.2.2
		Kontrola správnosti napnutí klínového řemene pohonu žacího ústrojí	6.3.8
	Celý stroj	Čištění	6.2.2
	Zásobník trávy	Čištění textilního vaku	6.2.2
	Šroubové spoje	Kontrola, případně dotažení	6.2.1
PO 25 HODINÁCH	Šroubové spoje	Kontrola, případně dotažení	6.2.1
	Řemen pojezdu	Kontrola a seřízení	6.3.11
	Přední náprava a řízení	Kontrola a seřízení vůle	6.3.10
	Žací ústrojí	Kontrola vůle, souososti hřídelů, kontrola a ostření nožů ³	6.3.6
			6.3.7
	Mazání	Mazání částí dle mazacího plánu	6.4

(pokračování)



 INTERVAL	 CELEK	 ČINNOST	
PO 50 HODINÁCH	Vzduchový filtr a zapalovací svíčky	Kontrola, případně výměna ^{1,2}	6.3.2
	Mazání	Mazání částí dle mazacího plánu	6.4
PO 100 HODINÁCH	Motor, převodovka, elektromagnetická spojka	Kontrola a seřízení chodu	N
MĚSÍČNĚ	Pneumatiky	Kontrola tlaku	6.2.1
	Žací ústrojí	Kontrola napnutí ozubeného řemene pohonu nožů	6.3.8
PŘED SEZONOU	Palivový filtr	Výměna	N
	Akumulátor	Kontrola elektrolytu a čištění	6.3.1
	Řemen pojezdu	Kontrola a seřízení	6.3.11
	Žací ústrojí	Kontrola napnutí ozubeného řemene pohonu nožů	6.3.8
		Kontrola správnosti napnutí klínového řemene pohonu žacího ústrojí	6.3.8
Přední náprava a řízení	Kontrola a seřízení vůle	6.3.10	
PO SEZONĚ (ODSTAVENÍ STROJE)	Motor	Výměna oleje	6.3.2
	Kabely	Kontrola připevnění, kontrola rychloupínacích částí	6.2.1
	Žací ústrojí	Čištění	6.2.2

Vysvětlivky k tabulce:

- 1 = Výměnu provádějte častěji, pokud je žací stroj více zatěžován nebo pracuje při venkovních teplotách okolo 35 °C nebo vyšších.
- 2 = V případě práce stroje v prašném prostředí provádějte kontrolu častěji.
- 3 = Kontrolu provádějte častěji, pokud stroj pracuje v písčitém prostředí.
- 4 = Kontrolu provádějte častěji, je-li nasazen nový řemen.
- N = Návod výrobce, dodaný se strojem.

 *Kromě pravidelné údržby dle výše uvedené tabulky je nutno provádět výměnu oleje motoru a to podle doporučení v návodu, který vypracoval výrobce motoru a který je součástí dokumentace žacího stroje.*

6.2 DENNÍ KONTROLA A ÚDRŽBA

	<ul style="list-style-type: none"> - Před začátkem jakékoliv údržbářské nebo servisní práce se znovu důkladně seznamte se všemi instrukcemi, zákazy a doporučeními uvedenými v tomto návodu. - Před každým čištěním, údržbou nebo opravami vždy vyjměte klíček ze zapalování a odpojte kabel svíčky. - Při práci používejte vhodný pracovní oděv a pracovní obuv. Při manipulaci se žacím nožem nebo při činnostech s rizikem pořezání používejte vhodné pracovní rukavice. - Vyvarujte se rozlití paliva, oleje nebo jiných škodlivých látek.
	<i>Použitý olej, palivo či jiné nebezpečné látky a materiály likvidujte v souladu s platnými právními předpisy o ochraně životního prostředí.</i>

6.2.1 PŘED ZAHÁJENÍM PRÁCE

► **KONTROLA TLAKU PNEUMATIK**

Dodržujte předepsaný tlak v pneumatikách a pravidelně jej kontrolujte. Dodržení předepsaného tlaku je důležité pro rovnoměrné sečení. Jiné hodnoty tlaku mohou vést ke ztížené jízdě, případně až ke ztrátě kontroly nad strojem.

Tlak vzduchu v předních i v zadních pneumatikách musí být v rozmezí **80 - 140 KPa**, přičemž rozdíl mezi jednotlivými pneumatikami smí být **± 10 KPa**.

► **KONTROLA HLADINY OLEJE V MOTORU**

Umístěte žací stroj na vodorovnou plochu. Odklopte kapotu a odšroubujte víčko plnicího otvoru. Vyšroubujte měrku oleje, otřete ji dočista, vložte zpět a zašroubujte. Potom ji znovu vyšroubujte a odečtěte hladinu oleje.

Hladina oleje musí být mezi oběma značkami na měrce. Pokud není, doplňte motorový olej tak, aby dosahoval až ke značce „**FULL**“.



Bližší podrobnosti o kontrole a plnění oleje jsou uvedeny v samostatném návodu, dodaným výrobcem motoru.

► **KONTROLA KABELŮ A ŠROUBOVÝCH SPOJŮ**

Vizuálně zkontrolujte stav kabelů a manuálně zkontrolujte dotažení šroubových spojů.

► **KONTROLA FUNKCE BRZD**

Zkontrolujte správnou funkci brzd. Postupujte následovně:

- Zastavte stroj na rovném povrchu a vypněte motor.
- Sešlápněte brzdový pedál a zapojte parkovací brzdu.
- Pomocí páky by-passu vyřaďte pohon zadních kol.
- Pokuste se ručně posunout stroj dopředu. Pokud se zadní kola protáčejí, je nutný servis brzd. Vyhledejte autorizovaný servis, který provede jejich seřízení.

► **KONTROLA FUNKCE BEZPEČNOSTNÍCH PRVKŮ**

Před každým použitím žacího stroje kontrolujte funkci bezpečnostních prvků:

- spínač pod sedadlem
- spínač „R“ deaktivace odpojení žacího ústrojí při jízdě vzad

6.2.2 PO UKONČENÍ PRÁCE

► **NASTAVENÍ STROJE**

Po ukončení sečení zvedněte žací ústrojí do nejvyšší polohy a vypněte pohon žacích nožů.

Vypněte zapalování, sešlápněte pedál brzdy a zajistěte polohu stroje parkovací brzdou. U strojů s motorem BS15 (15,5 HP) zavřete přívod benzínu.

► **ČIŠTĚNÍ STROJE**



Odstraňte všechny nečistoty a zbytky trávy z povrchu traktoru, vynášecího tunelu a žacího ústrojí.

Vyčistěte důkladně textilní vak zásobníku trávy. Při jeho zalepení trávou klesá schopnost stroje dobře plnit zásobník trávy.

► **MYTÍ STROJE**

Před mytím zaparkujte stroj na vhodné a rovné ploše.

- Zásobník trávy:
 - sejměte zásobník trávy ze stroje, omyjte jej a nechejte volně oschnout.
- Plastové díly stroje:
 - očistěte pomocí houby a mýdlové vody

<p>▶ Žací ústrojí:</p> <ul style="list-style-type: none"> - omyjte zevnitř včetně vnitřní části vyprázdnovacího tunelu - na nástavky na krytu ústrojí nasuňte hadici s vhodným průměrem. Nastartujte motor, spusťte žací ústrojí a po dobu 10 minut proplachujte žací ústrojí proudem vody. <p>Toto proplachování je nutné provádět po skončení každého sečení.</p>	 6.2.2
<p> <i>Vyvarujte se mytí vodou v blízkosti elektrických příslušenství na přístrojové desce, akumulátoru apod.</i></p>	

6.3 PRAVIDELNÁ KONTROLA, ÚDRŽBA A SEŘÍZENÍ

6.3.1 AKUMULÁTOR

Správná a pravidelná údržba akumulátoru prodlouží jeho životnost. Pravidelně proto kontrolujte jeho stav dle dodaného návodu výrobce akumulátoru.

- ▶ Kontakty akumulátoru udržujte čisté. Pokud se na nich usadí nečistoty, nebo jsou zkorodované, očistěte je dle doporučení výrobce akumulátoru. Přerušování obvodu vlivem oxidace kontaktů může mít za následek poruchu dobíjecí funkce motoru!
- ▶ Vybitý akumulátor je nutné dobít co nejdříve, jinak může dojít k nevratnému poškození jeho článků.
- ▶ Akumulátor je nutné nabít vždy před:
 - prvním použitím
 - při odstavení stroje na delší dobu
 - před zprovozněním po delší odstávce
 - v dalších případech, specifikovaných návodem k obsluze akumulátoru, který vypracoval jeho výrobce.
- ▶ Pokud bude nutné akumulátor vyměnit, vždy použijte akumulátor stejné velikosti a typu.

	<p><i>Bližší podrobnosti o kontrole a údržbě akumulátoru jsou uvedeny v samostatném návodu, dodaném jeho výrobcem.</i></p>
---	--



6.3.2 MOTOR

▶ VÝMĚNA OLEJE

Před výměnou oleje si připravte si nádobu o objemu alespoň **2 litry**. Aby z motoru vytekl všechen olej, doporučujeme podložit stroj (např. pomocí dřevěných špalků) na opačné straně, než je umístěn vypouštěcí šroub. Vypouštějte ještě zahřátý olej.

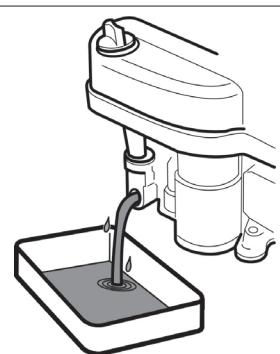
- ▶ Vyšroubujte uzávěr plnění oleje, aby olej z motoru lépe a rychleji vytékal.
- ▶ Odšroubujte vypouštěcí šroub a nechte olej zcela vytéct do připravené nádoby.
- ▶ Našroubujte zpět vypouštěcí šroub, naplňte motor správným množstvím předepsaného oleje ( **Návod k obsluze motoru**) a uzavřete uzávěr plnění oleje.
- ▶ Měřkou zkontrolujte správnou hladinu oleje. V případě potřeby dolijte olej tak, aby byla hladina ve správné výšce.



	<p><i>Bližší podrobnosti o výměně oleje, včetně údajů o typu a množství oleje, jsou uvedeny v samostatném návodu, dodaném výrobcem motoru.</i></p>
	<ul style="list-style-type: none"> - Pokud dojde ke kontaktu s opotřebeným olejem, doporučujeme důkladně umýt ruce vodou a mýdlem. - Použitý olej zlikvidujte dle pravidel ochrany životního prostředí. Vhodné je dopravit olej v uzavřené nádobě do sběrný použitých olejů. Použitý olej v žádném případě nevyhazujte mezi odpady a nelijte do kanalizace, odpadu nebo na zem.

▶ ÚDRŽBA VZDUCHOVÉHO FILTRU

Nenechávejte nikdy motor v chodu bez vzduchového filtru. Dochází k rychlému opotřebení motoru.



Údržbu vzduchového filtru provádějte dle pokynů, uvedených v návodu k obsluze motoru, dodaným jeho výrobcem.

► ÚDRŽBA ZAPALOVACÍ SVÍČKY

Pro dosažení dokonalého chodu motoru musí být zapalovací svíčka správně nastavena a očištěna od usazenin.



- Vždy používejte jen svíčku, specifikovanou výrobcem motoru!
- Pokud byl motor krátce před kontrolou nebo výměnou v provozu, je svíčka velmi horká. Dejte proto velký pozor abyste se nepopálili.

- Sejměte kabel svíčky a svíčku demontujte pomocí klíče na svíčky.
- Vizuálně přezkontrolujte vnější vzhled svíčky. Jestliže je svíčka viditelně značně opotřebená nebo má prasklý izolátor nebo dochází k jeho odlupování, je nutno ji vyměnit.
- Pokud je svíčka zanesena nečistotami nebo jen mírně opotřebena, je třeba ji opatrně očistit vhodným (měděným) drátěným kartáčem.
- Pomocí měřky změřte a nastavte vzdálenost elektrod ( **Návod k obsluze motoru**).
- Po údržbě nebo výměně řádně svíčku dotáhněte. Nesprávně dotažená svíčka se silně zahřívá a může způsobit vážné poškození motoru.

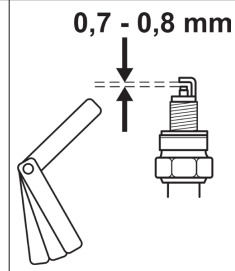

Kontrolu, údržbu a výměnu zapalovací svíčky provádějte dle pokynů, uvedených v návodu k obsluze motoru, dodaným jeho výrobcem.

► VÝMĚNA PALIVOVÉHO FILTRU

Nenechávejte nikdy motor v chodu bez vzduchového filtru. Dochází k rychlému opotřebení motoru.



Výměnu palivového filtru provádějte dle pokynů, uvedených v návodu k obsluze motoru, dodaným jeho výrobcem.

6.3.3 VÝMĚNA ŽÁROVEK OSVĚTLENÍ

Žárovky osvětlení jsou zasazeny v bajonetové objímce a jsou přístupné po odklopení kapoty.

Typ použitých žárovek:

Halogenová žárovka **MR16 12V / 20W GU5,3**

- Při výměně **halogenové žárovky** nejprve stiskněte zobáček (1) a vysuňte žárovku z objímky (2). Při instalaci postupujte opačným postupem.



6.3.3a



Při výměně vždy použijte stejný typ žárovky nebo její ekvivalent dle doporučení prodejce žárovek!

6.3.4 VÝMĚNA POJISTKY

V případě poškození pojistky dojde k okamžitému vypnutí motoru, zastavení žacího ústrojí a zhasnou všechny kontrolky na přístrojové desce. V tomto případě je nutné vyhledat nefunkční pojistku a vyměnit ji za novou. V žádném případě nenahrazujte vadnou pojistku pojistkou s vyšší proudovou hodnotou!

Pojistky jsou umístěny na sloupku řízení a jsou přístupné po zvednutí kapoty a sejmutí ochranného kryt pojistek.

- Vyjměte pojistku a vložte novou pojistku o stejné hodnotě, jakou měla původní pojistka, tj. **15A** nebo **5A**. Jestliže i po výměně pojistky nejde nastartovat motor nebo spustit žací ústrojí, kontaktujte autorizovaný servis.
- Některé modely strojů jsou vybaveny centrální rozvodnou skříňkou elektroinstalace. V žádném případě nezasahujte do této rozvodné skříňky elektroinstalace! Vyjimku tvoří pouze výměna pojistek.

6.3.5 NADZVEDNUTÍ STROJE

Chcete-li žací stroj nadzvednout, použijte zvedák a podpěry.

Postupujte následovně:

- ▶ Umístěte zvedák pod převodovku na zadní nápravě a zvedněte zadní část stroje.
- ▶ Vložte dvě podpěry pod konce náprav uvnitř strany zadních kol.
- ▶ Zvedněte přední část stroje a vložte dvě podpěry pod oba konce čepů předních kol.



Nenaklánějte nikdy stroj na stranu, kde je umístěn karburátor motoru. Může dojít ke vniknutí oleje do čističe vzduchu!

6.3.6 ŽACÍ ÚSTROJÍ - OSTŘENÍ A VÝMĚNA NOŽŮ

▶ OSTŘENÍ NOŽŮ

Žací nože musí být ostré, staticky vyvážené a rovné. Tupé, nesprávně naostřené nebo poškozené žací nože způsobují vytrhávání trávy, poškozování trávníku a nedokonalý sběr posečené trávy do zásobníku.



- **Deformovaný nebo jinak poškozený nůž nikdy neopravujte, vždy jej ihned vyměňte.**
- **Při jakékoliv manipulaci se žacími noži vždy používejte pevné pracovní rukavice.**

Postup ostření:

- ▶ Sejměte zásobník trávy, naklopte stroj na pravý bok a podložte jej vhodnými podložkami. Doporučujeme přizvat k naklopení další osobu, aby nedošlo k poškození částí stroje nebo ke zranění.
- ▶ Odšroubujte oba nože a očistěte je.
- ▶ Naostřete nože nejprve pomocí brusky, potom pilníkem.



6.3.6a



Neprovádějte ostření přímo na žacím ústrojí.

- ▶ Po naostření nože ještě nemontujte zpět, ale zkontrolujte jejich vyvážení, viz postup níže.

- ▶ Před zpětnou montáží nožů zkontrolujte stav střížných kolíků, které slouží jako ochrana žacího ústrojí proti poškození. Jsou-li střížné kolíky poškozené, ihned je vyměňte. Náhradní kolíky jsou součástí výbavy stroje.



6.3.3b

- ▶ Po kontrole vyvážení a střížných kolíků přišroubujte nože zpět. Při montáži dbejte na to, aby vyhnutí lopatek směřovalo nahoru dovnitř pláště žacího ústrojí. Nezaměňte levý nůž za pravý. U pravého nože je šroub s levým závitem.

- ▶ Přípeňovací šrouby nožů pečlivě dotáhněte pomocí momentového klíče předepsaným utahovacím momentem 30 ± 3 Nm. Tohoto momentu je dosaženo právě v okamžiku, kdy tangenciální (vypuklá) pružina pod přípeňovacím šroubem nože je plně stlačena a šroub od tohoto okamžiku není dotahován.

▶ VYVÁŽENÍ NOŽŮ

Velkou péčí věnujte vyrovnání a vyvážení nožů. Nevyrovnané a nevyvážené nože mohou svými vibracemi způsobit poruchu motoru nebo žacího ústrojí.

Při vyvažování zasuňte šroubovák do středící díry a ustavte nůž do vodorovné polohy. Pokud nůž zůstane v této poloze, je vyvážený. Jestliže jeden z konců nože převažuje, provádějte broušení této strany až do vyvážení. Při vyvažování přibrušováním nezkracujte délku nože! Přípustná statická nevyváženost může být 2g max.

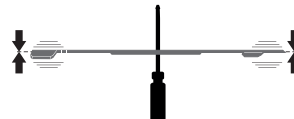

Pokud si nejste jisti postupem, kontaktujte autorizované servisní středisko, kde vám ochotně poradí.

► VÝMĚNA NOŽŮ







Pokud jsou nože častým používáním poškozené, nelze je vyvážit nebo řádně naostřit, je nutno je vyměnit. Postupujte následovně:

- Sejměte zásobník trávy, naklopte stroj na pravý bok a podložte jej vhodnými podložkami. Doporučujeme přizvat k naklopení další osobu, aby nedošlo k poškození částí stroje nebo ke zranění.
- Odšroubujte oba nože.
- Před montáží nových nožů zkontrolujte stav střížných kolíků, které slouží jako ochrana žacího ústrojí proti poškození. Jsou-li střížné kolíky poškozené, ihned je vyměňte.
- Zkontrolujte vyvážení nových nožů, viz výše.
- Přišroubujte nové nože. Při montáži dbejte na to, aby vyhnutí lopatek směřovalo nahoru dovnitř pláště žacího ústrojí. Nezaměňte levý nůž za pravý. U pravého nože je šroub s levým závitem.
- Připevňovací šrouby nožů pečlivě dotáhněte pomocí momentového klíče předepsaným utahovacím momentem 30 ± 3 Nm. Tohoto momentu je dosaženo právě v okamžiku, kdy tangenciální (vypuklá) pružina pod připevňovacím šroubem nože je plně stlačena a šroub od tohoto okamžiku není dotahován.





- **Jakmile dojde k nárazu nožů do nějaké pevné překážky, ihned zastavte motor a nože zkontrolujte! Může dojít k poškození nebo přestřížení střížných kolíků.**
- **Při jakékoliv manipulaci se žacími noži vždy používejte pevné pracovní rukavice.**

6.3.7 ŽACÍ ÚSTROJÍ - KONTROLA A VYROVNÁNÍ

<p>Pro docílení nejlepších výsledků sečení musí být žací ústrojí nastaveno ve správné výšce od země a jednotlivé strany ústrojí musí být vyrovnány do roviny. Kontrolujte proto pravidelně míry A, B i C.</p> <p>Míra A je přední hrana žacího ústrojí ve směru jízdy a má být 23-25 mm nad zemí.</p> <p>Míra B je zadní hrana žacího ústrojí ve směru jízdy a má být 28 -32 mm nad zemí, tj. zadní hrana musí být o 5-8 mm výš než hrana přední.</p> <p>Míra C zobrazuje ustavení žacího ústrojí ve směru bočním a rozdíl mezi pravou a levou stranou by měl být max. 5 mm.</p>	 6.3.7a
 <p>Před začátkem seřizování umístěte stroj na optimálně rovnou plochu, nahustěte všechny pneumatiky na předepsaný tlak (80 -140 Kpa, ± 10 Kpa rozdíl mezi jednotlivými pneumatikami) a celý stroj zajistěte vůči pohybu (např. vhodným klínem apod.).</p>	
<p>► Uvolněte zajišťovací čepy krytu žacího ústrojí na pravé straně tak, že zasunete šroubovák do drážky čepu a otočíte proti směru hodin. Kryt výjmete mimo stroj.</p>	 6.3.7b
<p>► Z napínacího mechanismu řemene pohonu žacího ústrojí odšroubujte dvě matice i podložku. Tím dojde k uvolnění pružiny a řemene. Sejměte řemen z řemenic.</p>	 6.3.7c
<p>► Pootočte soustavu řemenic tak, abyste získali přístup ke šroubům na zadní straně žacího ústrojí.</p> <p>► Seřízením šroubů v přední i zadní části žacího ústrojí nastavte správné míry A, B a C.</p>	 6.3.7d
 <p>Při seřizování míry C doporučujeme podložit kryt žacího ústrojí na obou stranách vhodnými, stejně vysokými podložkami (např. dřevěné desky apod.) a pomocí nich vyrovnat ústrojí tak, aby výška od země na pravé i levé straně byla stejná.</p>	
<p>► Po nastavení správných vzdáleností žacího ústrojí dotáhněte všechny povolené šrouby a matice momentem 55 - 65 Nm. Po nasazení řemene pohonu žacího ústrojí a napínacího mechanismu utáhněte matice tak, aby délka napínací pružiny byla 85 ± 1 mm. Nakonec vraťte zpět kryt žacího ústrojí.</p>	
 <p>V případě, že si nejste jisti postupem, svěřte tento zásah servisnímu středisku.</p>	





6.3.8 ŽACÍ ÚSTROJÍ - KONTROLA A SEŘÍZENÍ ŘEMENE

V důsledku namáhání se po čase uvolní napnutí řemene pohonu žacího ústrojí a je nutno jej napnout. Řemen je napínán pomocí napínacího mechanismu s pružinou a je správně napnut, když při působení silou **4 kPa** v polovině vzdálenosti mezi řemenicemi dojde k prohnutí řemene přibližně o **0,5 cm**.



	<i>K měření síly použijte například standardní mechanický siloměr, dostupný v obchodech s příslušným sortimentem.</i>	
<ul style="list-style-type: none"> ▶ Uvolněte zajišťovací čepy krytu žacího ústrojí na pravé straně tak, že zasunete šroubovák do drážky čepu a otočíte proti směru hodin. Kryt výjměte mimo stroj. ▶ Utáhněte matice napínacího šroubu tak, aby délka napínací pružiny byla 85 ± 1 mm. ▶ Vratte zpět kryt žacího ústrojí. 	 6.3.7b 6.3.7c	

6.3.9 ŽACÍ ÚSTROJÍ - VYJMUTÍ ZE STROJE

- ▶ Spusťte žací ústrojí do nejnižší polohy přestavením páky nastavení výšky do polohy 1.
- ▶ Sejměte kryt žacího ústrojí ( **6.3.7 a**  **6.3.7b**).



<ul style="list-style-type: none"> ▶ Přizvedněte trochu tunel vynášení trávy (1) a vysuňte jej ze dvou čepů přivařených na rámu žacího ústrojí. Potom buď posuňte tunel asi o 10 cm dozadu (2) a zajistěte jej, nebo jej zcela vyjměte ze stroje přes zadní desku. 	 6.3.9a
<ul style="list-style-type: none"> ▶ Z napínacího mechanismu řemene pohonu žacího ústrojí odšroubujte dvě matice i podložku. Tím dojde k uvolnění pružiny a řemene. Sejměte řemen z řemenic. 	 6.3.7c
<ul style="list-style-type: none"> ▶ Pootočte soustavu řemenic tak, abyste získali přístup ke šroubům na zadní straně žacího ústrojí. Šrouby odšroubujte. 	 6.3.7d
<ul style="list-style-type: none"> ▶ Na přední straně žacího ústrojí není potřeba demontovat šouby, stačí jen ústrojí vyháknout z přídržovací konzoly 	 6.3.9b
<ul style="list-style-type: none"> ▶ Vytáhněte pomalu žací ústrojí ze stroje. 	 6.3.9c



6.3.10 ÚDRŽBA ŘÍZENÍ

Pravidelně kontrolujte, zda mezi ozubeným segmentem řízení a pastorkem volantu nevznikla nepřipustná vůle. V případě zjištění větší vůle je potřeba ji vymezit.		 6.3.10
	<i>Zanedbání této údržby může způsobit poškození dílů řízení.</i>	
Postup vymezení (seřízení) vůle: <ul style="list-style-type: none"> ▶ Otevřete kapotu stroje. ▶ Povolte dvě matice M12 (1) na šroubu výstředníku. ▶ Na šestihran výstředníku (2) nasadte vhodný klíč a otáčejte jím, až vůli vymezíte na minimum. ▶ Dotáhněte obě matice M12 (1) momentem o velikosti 35 - 45 Nm. 		

6.3.11 KONTROLA A SEŘÍZENÍ ŘEMENU POJEZDU

Pravidelně kontrolujte stav a napnutí řemenu pohonu pojezdu. Jakmile začne řemen prokluzovat nebo dokonce vydávat zápach, je potřeba jej napnout nebo vyměnit.

- ▶ Sejměte kryt žacího ústrojí ( **6.3.7 a**  **6.3.7b**).

▶ Dotáhováním matic na šroubu nastavte pružinu na délku 55 ± 1 mm .	 6.3.11
 Nepřepínejte řemen nad tuto mez, zkracujete tím jeho životnost a může dojít také k poškození převodovky!	

▶ Vratte zpět kryt žacího ústrojí.

6.3.12 VÝMĚNA ŘEMENU

Výměna řemenů pohonu je poměrně náročná operace a je nutno ji svěřit autorizovanému servisu.

6.3.13 VÝMĚNA KOLA

Před výměnou některého z kol zaparkujte traktor na vodorovné ploše s pevným povrchem, zastavte motor a vyjměte klíček ze zapalování. Výměnu proveďte následovně:

<ul style="list-style-type: none"> ▶ Nadzdvihněte stroj vhodným zvedákem na straně, na které budete provádět výměnu. Zvedák umístěte pod pevnou část rámu stroje nebo na rameno převodovky. Pojistěte stroj proti sjetí vhodným dřevěným hranolem. ▶ Sejměte z kola ochranný kryt (pouze přední kola). ▶ Vhodným šroubovákem demontujte pojistný třmenový kroužek a sejměte podložku. ▶ Stáhněte kolo z hřídele. U zadních kol je na hřídeli pero. 	 6.3.13
--	--

Při zpětné montáži kola použijte opačný postup než při jeho demontáži. Před nasazením kola očistěte všechny části a hřídel namažte lehce plastickým mazivem. Zejména u kol zadní nápravy je toto **promazání nezbytné pro následnou demontáž kola. V případě nepromazání může být následná montáž velmi obtížná.**

Při nasazování zadního kola dbejte na vzájemnou polohu pera na hřídeli a drážky v kole.

6.3.14 OPRAVA DEFektu PNEUMATIKY

Stroj je vybaven bezdušovými pneumatikami. V případě defektu svěřte opravu odbornému pneuservisu nebo autorizovanému servisu žacích strojů Seco.

6.3.15 ÚDRŽBA HYDROSTATICKÉ PŘEVODOVKY

Pro spolehlivou funkci převodovky je nutné udržovat hladinu oleje ve správné výši. Plnicí otvory převodovek jsou přístupné po vyjmutí vynášecího tunelu ze stroje ( **6.3.9**). Předepsané hodnoty jsou uvedeny v návodu od výrobce, který je součástí dodávky stroje.

 <i>Při problémech s převodovkou vyhledejte okamžitě pomoc autorizovaného servisu, hrozí nebezpečí vážného poškození.</i>
--

6.3.16 PŘEHLED UTAHOVACÍCH MOMENTŮ ŠROUBOVÝCH SPOJŮ

Žací ústrojí:	Moment
Středový šroub nože	30 ± 3 Nm
Matice M12 kladky pohonu sečení	45 - 55 Nm
Řízení:	
Šroub M8x30 segmentu řízení	15 - 25 Nm
Matice M12 segmentu řízení	45 - 55 Nm
Motor:	
Šroub elektromagnetické spojky	60 - 70 Nm
Šroub držáku napínací kladky řemenu pojezdu	25 - 35 Nm





Při demontáži a opětovné montáži samojistících matic je nutná jejich výměna za nové.

6.4 MAZÁNÍ

Mazání stroje provádějte dle následujícího mazacího plánu.

Ložiska napínacích kladek, vodících kladek a ložiska žacího ústrojí jsou samomazná.

Před odstavením stroje na delší dobu promažte důkladně všechna místa, uvedená v plánu. **Zejména však poloosy přední a zadní nápravy** (je nutno demontovat zadní kola).

	Symbol	Vysvětlení
6.4		Plastické mazivo
		Olej SAE 30
		Interval v hodinách

Plastickým mazivem se mažou:

- ▶ úhlové klouby spojovacího táhla pojezdu - demontovat, namazat
- ▶ šroub táhla brzdy - promazat táhlo v blízkosti otvoru šroubu
- ▶ šroub táhla zvedání žacího ústrojí - promazat táhlo v blízkosti otvoru šroubu
- ▶ úhlové klouby spojovacího táhla řízení - demontovat, namazat
- ▶ úhlové klouby čepů kol - demontovat, namazat
- ▶ ložiska předních kol
- ▶ čepy kol procházející nápravou
- ▶ středový otočný čep přední nápravy - přes mazničku
- ▶ ložiska hřídele volantu - promazat
- ▶ ozubený segment řízení a výstředník - přimazat
- ▶ čepy kol přední nápravy pro uložení předního kola
- ▶ poloosy zadní nápravy pro uložení zadního kola

Olejem se mažou otočné body:

- ▶ pedálu brzdy

7. ODSTRAŇOVÁNÍ PORUCH A ZÁVAD

Neprovádějte servisní operace, pokud nemáte odpovídající technické vybavení a kvalifikaci. Níže uvedené operace mohou být prováděny uživatelem stroje. Ostatní zde neuvedené servisní operace prováděné uživatelem ruší platnost záruky. Výrobce neodpovídá za škody vzniklé v důsledku nekvalitního provedení nepovolených servisních operací uživatelem.

Porucha, závada	Odstranění
Žací ústrojí seče nerovnoměrné	<ul style="list-style-type: none"> ▶ Odstraňte nahromaděnou trávu ze spodní strany žacího ústrojí. ▶ Přesvědčte se, zda jsou nože ostré a nedeformované. ▶ Zkontrolujte dotažení nožů. ▶ Zkontrolujte nastavení výšky žacího ústrojí (📖 6.3.7). Pokud není správné, proveďte nové nastavení. ▶ Zkontrolujte napnutí hnacích řemenů (📖 6.3.8). V případě potřeby proveďte seřízení napínání. ▶ Zkontrolujte hřídele nožů. Při poškození nebo nadměrném opotřebení je vyměňte.
Mezi rotory nožů zůstává neposečený pruh	<ul style="list-style-type: none"> ▶ Zkontrolujte, zda nejsou poškozena tělesa ložisek. Podle zjištění proveďte opravu nebo je vyměňte. Při sečení husté trávy nebo trávy s nadměrně mokřým povrchem může zůstat neposečený pruh. Pojezdová rychlost by měla být zařazením vhodného převodového stupně přizpůsobena podmínkám sečení. Motor by měl běžet při zcela otevřené klapce plynu. ▶ Zkontrolujte, zda jsou nože ostré a nepoškozené. V případě potřeby nože vyměňte.
Žací ústrojí trhá drny	<ul style="list-style-type: none"> ▶ Zkontrolujte napnutí hnacích řemenů (📖 6.3.8). V případě potřeby proveďte seřízení napínání. ▶ Zkontrolujte, zda nejsou poškozena tělesa ložisek. Podle zjištění proveďte opravu nebo je vyměňte. ▶ Zkontrolujte výšku sečení a případně ji upravte. K trhání drnů dochází častěji na nerovných plochách. ▶ Zkontrolujte, zda nejsou nože ohnuté. V případě potřeby nože vyměňte.
Žací ústrojí nevyhazuje trávu	<ul style="list-style-type: none"> ▶ Odstraňte nahromaděnou trávu ze spodní strany žacího ústrojí. Za mokra může dojít k ucpání tunelu a spodní strany u výstupu z žacího ústrojí travou. Nesekejte mokrou trávu. ▶ Pojezdová rychlost by měla být zařazením vhodného převodového stupně přizpůsobena podmínkám sečení. Motor by měl běžet při zcela otevřené klapce plynu. Při sečení vysoké trávy sekejte nejprve jednou při vysoké poloze sečení, potom znovu při normální poloze. Řiďte se údaji uvedenými v kap. 5.5.3. ▶ Zkontrolujte napnutí hnacích řemenů (📖 6.3.8). V případě potřeby proveďte seřízení napínání. ▶ Přesvědčte se, zejména po výměně nože, že je nůž namontován správně.
Řemen pohonu žacího ústrojí se při provozu zastavuje	<ul style="list-style-type: none"> ▶ Řemen pohonu žacího ústrojí může být poškozen, když během chodu stroje vyskočí z řemenice. Pokud vyskočí i po přezkoušení dle následujících kroků, je třeba řemen vyměnit. ▶ Zkontrolujte napnutí řemenu (📖 6.3.8). V případě potřeby proveďte seřízení napínání. ▶ Zkontrolujte vedení řemenu. ▶ Zkontrolujte nastavení výšky sečení, v případě potřeby ji seřídte. ▶ Zkontrolujte, zda pohybu řemenu nebrání cizí těleso. Jestli ano, těleso odstraňte. ▶ Překontrolujte všechny řemenice. Vyhnuté nebo prasklé řemenice mohou způsobit problémy. Podle potřeby je vyměňte. ▶ Zkontrolujte vnitřní plochu řemenice na motoru. Pokud je drsná nebo má trhlinky, je třeba řemenici vyměnit. ▶ Zkontrolujte opotřeбенí dílů napínacího mechanismu, v případě potřeby opotřeбенé díly vyměňte.
Řemen pohonu žacího ústrojí prokluzuje	<ul style="list-style-type: none"> ▶ Je-li tráva příliš vysoká nebo mokrá, může řemen sečení prokluzovat. Zkontrolujte, zda není řemen opotřebován. Pokud ano, vyměňte jej. ▶ Zkontrolujte napnutí řemenu (📖 6.3.8). V případě potřeby proveďte seřízení napínání. ▶ Zkontrolujte napínací pružinu mechanismu napínáku řemene sečení. Vytaženou nebo poškozenou pružinu vyměňte.
Řemen pohonu žacího ústrojí se nadměrně opotřebovává	<ul style="list-style-type: none"> ▶ Zkontrolujte všechna místa vedení řemenu. Zjistěte, zda pohybu řemenu nebrání cizí těleso. Jestli ano, těleso odstraňte. ▶ Zkontrolujte řemenice, jsou-li poškozené, vyměňte je. ▶ Zkontrolujte nastavení výšky sečení, v případě potřeby ji seřídte. ▶ Zkontrolujte napnutí řemenu (📖 6.3.8). V případě potřeby proveďte seřízení napínání.
Nože nelze uvést do pohybu	<ul style="list-style-type: none"> ▶ Zkontrolujte, zda není řemen opotřebován nebo poškozen. Je-li tomu tak, vyměňte jej. Pokud je volný, napněte jej. ▶ Zkontrolujte pružinu napínacího mechanismu. Prasklou nebo poškozenou pružinu vyměňte. ▶ Zkontrolujte, zda pohybu řemenu nebrání cizí těleso. Jestli ano, těleso odstraňte.

Porucha, závada	Odstranění
Nože se zastavují se zpožděním	<ul style="list-style-type: none"> ▶ Zkontrolujte napnutí řemenu (📖 6.3.8). V případě potřeby proveďte seřízení napínání. Není-li už další napnutí řemenu možné kvůli jeho značnému opotřebení, řemen vyměňte. ▶ Zjistěte, zda pohybu řemenu nebrání cizí těleso. Jestli ano, těleso odstraňte. ▶ Zkontrolujte funkci elektromagnetické spojky, zda správně vypíná. V případě špatné funkce nechte spojku vyměnit nebo opravit v autorizovaném servisu.
Při zapnutí pohonu žacího ústrojí vzniká extrémní kmitání řemenu	<ul style="list-style-type: none"> ▶ Zkontrolujte nože, nejsou-li nerovné nebo zkroucené, zkontrolujte také, jak jsou vyvážené. V případě, že jsou zdeformované, vyměňte je. ▶ Zkontrolujte, nemá-li řemen spálené plošky nebo nepravidelnosti, které mohou vést ke kmitání. Poškozený řemen vyměňte. ▶ Zkontrolujte, zda nejsou nože opotřebované nebo poškozené. V případě potřeby je vyměňte. ▶ Zkontrolujte funkci elektromagnetické spojky, zda správně zapíná. V případě špatné funkce nechte spojku vyměnit nebo opravit v autorizovaném servisu. ▶ Zkontrolujte vnitřní plochu řemenice na motoru. Pokud je drsná nebo má trhlinky, je třeba řemenici vyměnit. ▶ Zkontrolujte, není-li na spodní straně žacího ústrojí nános trávy. Nános je nutné odstranit. ▶ Zkontrolujte, zda není závada v uchycení motoru. Dle potřeby šrouby dotáhněte nebo je vyměňte. ▶ Zkontrolujte napnutí řemenu (📖 6.3.8). V případě potřeby proveďte seřízení napínání.
Řemen pojezdu stroje prokluzuje	<ul style="list-style-type: none"> ▶ Zkontrolujte napnutí řemenu pohonu pojezdu (📖 6.3.11). V případě potřeby proveďte seřízení jeho napnutí. ▶ Zkontrolujte, není-li řemen poškozen nebo opotřebován. ▶ Zkontrolujte, zda mechanismus spojky neblokuje pojezdu cizí těleso. Jestli ano, těleso odstraňte. ▶ Zkontrolujte, není-li řemenice motoru nebo převodovky poškozená. Podle potřeby proveďte výměnu.
Řemen pojezdu stroje skřípe	<ul style="list-style-type: none"> ▶ Zkontrolujte napnutí řemenu pohonu pojezdu (📖 6.3.11) a funkci brzdy. V případě potřeby proveďte seřízení napnutí řemenu. Není-li funkce brzdy správná, nechte provést její seřízení v autorizovaném servisu.
Řemen pojezdu stroje při provozu vyskakuje	<ul style="list-style-type: none"> ▶ Zkontrolujte napnutí řemenu pojezdu (📖 6.3.11). V případě potřeby proveďte seřízení jeho napnutí. ▶ Zkontrolujte vedení řemenu. V případě potřeby proveďte seřízení. ▶ Zkontrolujte, zda nejsou poškozeny řemenice. V případě potřeby je vyměňte. ▶ Zkontrolujte mezeru mechanismu spojky pojezdu. Při výchylnkách může být nosník kladek spojky vyhnut. Dle potřeby vyměnit.
Stroj nejede při sešlápnutí pedálu pojezdu	<ul style="list-style-type: none"> ▶ Zkontrolujte napnutí řemenu pojezdu (📖 6.3.11). V případě potřeby proveďte seřízení jeho napnutí. ▶ Zkontrolujte řemenici motoru i převodovky vzhledem k odstříženým či poničeným drážkám. Dle potřeby vyměnit.
Při pojezdu vznikají extrémní kmity	<ul style="list-style-type: none"> ▶ Zkontrolujte, zda nejsou poškozené nebo zdeformované řemenice. Dle potřeby proveďte jejich výměnu. ▶ Zkontrolujte, zda nemá řemen pojezdu spálená místa či jiné nepravidelnosti. Dle potřeby je vyměňte. ▶ Zkontrolujte napnutí řemenu pojezdu (📖 6.3.11). V případě potřeby proveďte seřízení jeho napnutí. ▶ Zkontrolujte vyváženost žacích nožů. Dle potřeby je vyvažte nebo vyměňte.
Řízení prokluzuje nebo je volné	<ul style="list-style-type: none"> ▶ Zkontrolujte, zda mezi segmentem a pastorkem není příliš velká vůle. Pokud ano, proveďte seřízení ozubeného segmentu. Zkontrolujte opotřebení kulových kloubů. Podle potřeby klouby vyměňte.
Motor neběží	<ul style="list-style-type: none"> ▶ Zkontrolujte, zda je v nádrži benzín. ▶ Zkontrolujte, zda byl dodržen předepsaný postup startu motoru (📖 5.2) ▶ Zkontrolujte pojistku. V případě potřeby vyměňte. ▶ Zkontrolujte, zda napětí na pólech akumulátoru je 12 V. U nového stroje zjistěte, zda byl akumulátor aktivován a nabit. U nových strojů vyjměte zapalovací svíčku a přesvědčte se, že válec není nahromaděn olej v důsledku špatné manipulace. ▶ Zkontrolujte, zda všechna připojení vodičů jsou v pořádku a spínače elektrického systému jsou funkční. ▶ Přezkoušejte motor přesně dle pokynů Návodů k obsluze motoru od jeho výrobce. Nechte přezkoušet elektrický systém stroje v odborné dílně.

Porucha, závada	Odstranění
Motor se točí, ale nechce naskočit	<ul style="list-style-type: none"> ▶ Zkontrolujte, zda byl dodržen předepsaný postup startu motoru (☞ 5.2). Zkontrolujte, je-li benzin v nádrži čistý. ▶ Zkontrolujte, zda není ucpaný benzinový čistič. ▶ Zkontrolujte, zda je otevřen palivový uzávěr (platí jen u strojů s motorem BS15, HP). ▶ Přesvědčte se, že páčka plynu je v poloze „SYTIC“. ▶ Přezkoušejte motor přesně dle pokynů Návodů k obsluze motoru od jeho výrobce. Nechte přezkoušet kabeláž a spínače v odborné dílně.
Stroj nejde tlačít, nebo jen obtížně	<ul style="list-style-type: none"> ▶ Zkontrolujte, zda je páka by-passu v poloze „0“.
Při pojezdu se ozývá „pískání“	<ul style="list-style-type: none"> ▶ Zkontrolujte stav řemenů, vodičích a napínacích kladek. Přetrvávají-li problémy, vyhledejte okamžitě autorizovaný servis.
Stroj nelze obvyklým způsobem nastartovat	<ul style="list-style-type: none"> ▶ Využijte systém nouzového dojezdu a dojeďte se strojem na místo, odkud jej lze dopravit do servisní dílny (☞ 5.2.1)

7.1 OBJEDNÁVÁNÍ NÁHRADNÍCH DÍLŮ

Doporučujeme používat výhradně originální náhradní díly, které zabezpečují bezpečnost a vyměnitelnost. Náhradní díly objednávejte vždy jen u autorizovaného prodejce nebo servisní organizace, která je informována o aktuálních technických změnách prováděných na výrobcích v průběhu výroby.

Pro snadnou, rychlou a přesnou identifikaci potřebného náhradního dílu uveďte na objednávce vždy sériové číslo, které najdete na druhé straně obalu této publikace. Uveďte rovněž rok výroby stroje, který je uveden na výrobním štítku pod sedadlem.

7.2 ZÁRUKA

Záruční podmínky jsou uvedeny na záručním listu, který je vždy předáván s výrobkem u prodejce.

8. POSEZÓNÍ ÚDRŽBA, ODSTAVENÍ STROJE

Po skončení sezony, nebo není-li žací stroj používán více jak 30 dní, je vhodné ho co nejdříve připravit na uskladnění. Zůstane-li palivo bez pohybu v nádrži více jak 30 dní, může vzniknout lepkavá usazenina, která může mít nepříznivý vliv na karburátor a zapříčiní špatnou funkci motoru. Proto nádrž vyprázdněte.



- **Nikdy neskladujte žací stroj s plnou nádrží uvnitř budov nebo ve špatně větraných prostorech, kde jsou palivové výpary, otevřený oheň, jiskření nebo zapalovací plamínky, topeniště, ústřední topení, suché hadry apod. S palivy a mazivy zacházejte opatrně, jsou vysoce hořlavé a neopatrné zacházení Vám může způsobit vážné popáleniny nebo škodu na majetku.**
- **Vyprazdňování nádrže provádějte jen do schválené nádoby ve venkovních prostorech bez otevřeného ohně.**

Doporučený postup přípravy pro skladování žacího stroje:

- ▶ Důkladně celý stroj očistěte, obzvláště vnitřní části žacího ústrojí (☞ 6.2.2).



K čištění nikdy nepoužívejte benzín. Použijte odmašťovací prostředky a teplou vodu.

- ▶ Opravte a natřete barvou potlučená místa, abyste předešli vzniku koroze.
- ▶ Vyměňte vadné nebo opotřebené dílce a utáhněte všechny uvolněné šrouby a matice.
- ▶ Připravte motor pro skladování dle návodu k obsluze a údržbě motoru.
- ▶ Promažte všechna mazací místa dle mazacího plánu (☞ 6.4).
- ▶ Vyjměte akumulátor, očistěte jej, doplňte destilovanou vodou až do spodních částí kroužků plnicích otvorů a plně nabijte. Nenabitý akumulátor může zamrznout a prasknout. Dle potřeby uložte akumulátor v chladném a suchém prostředí. Nabíjení akumulátoru provádějte každých 30 dní a provádějte pravidelně kontrolu jeho napětí.
- ▶ Skladujte žací stroj přikrytý v čistém a suchém prostředí.



Nejllepší způsob, jak zajistit maximální provozuschopnost žacího stroje pro příští sezónu, je jeho každoroční prohlídka a seřízení autorizovaným servisem.

8.1 ŘEMENY STROJE

Při odstavení stroje na delší dobu není nutné řemeny povolovat. Při prvním nastartování stroje při opětovném použití důrazně **doporučujeme nechat řemeny stroje běžet na prázdko po dobu nejméně 5 minut**. Předjedete tím vibracím a zajistíte, že se řemeny po delší době nečinnosti srovnají do správné pracovní polohy.

9. LIKVIDACE STROJE

Po skončení životnosti stroje je uživatel povinen provést jeho likvidaci. Tato může být provedena dvěma způsoby:

- a) Předáním stroje oprávněné společnosti (kovošrot, autovrakoviště, sběrný druhotných odpadů apod.). O předání stroje k likvidaci obdržíte řádný doklad.
- b) Likvidace stroje vlastními silami. V tomto případě, doporučujeme postupovat následujícím způsobem:
 - ▶ Likvidaci provádějte s využitím druhotných surovin dle příslušného zákona o odpadech.
 - ▶ Celý stroj demontujte.
 - ▶ Díly, které se dají ještě dále využít, očistěte, nakonzervujte a uložte k dalšímu využití.
 - ▶ Ostatní části rozdělte na součásti ekologicky nezávadné a součásti ohrožující životní prostředí, např. pryžové součásti (těsnící kroužky), zbytky mazadel v ložiskách nebo převodech. S ekologicky závadnými komponenty je nutné nakládat podle příslušného zákona o odpadech, platného v zemi uživatele stroje, např. v České republice je to Zákon o odpadech č. 185/2001 Sb.
 - ▶ Dělení likvidovaného odpadu provádějte podle Katalogu odpadů v souladu s příslušnou vyhláškou. S ekologicky nezávadnými součástmi zacházejte jako s využitelným odpadem.

Zpětný odběr pneumatik

V ceně výrobku jsou zahrnuty náklady na zpětný odběr a likvidaci použitých pneu. Konečný uživatel je povinen odevzdávat použité pneu do sběrných míst ELTMA s.r.o. Sběrná místa jsou uvedena na www.ELTMA.cz.

10. ES PROHLÁŠENÍ O SHODĚ (originál)

dle: **Směrnice Rady č. 2006/42/EC (nařízení vlády NV 176/2008 Sb.)**
Směrnice Rady č. 2014/30/EU (nařízení vlády NV 117/2016 Sb.)
Směrnice Rady č. 2000/14/EC (nařízení vlády NV 9/2002 Sb.)

A. My: Seco Industries, s.r.o., Podnikatelská 552, Běchovice, 190 11 Praha 9
odštěpný závod Jičín, Jungmannova 11
IČO: 05391423

vydáváme na vlastní zodpovědnost toto prohlášení:

B. Strojní zařízení
- název: Samojízdný žací stroj
- typ : **AJ 92**
- výrobní číslo : 5900 - 15000

Popis:

AJ 92 je čtyřkolový samojízdný žací stroj s motory Briggs & Stratton 3130, 4155 a 7160. Pohon od motoru je přenášen přes elektromagnetickou spojku klínovými řemeny k sečení a pojezdové převodovce. Sečení je dvounožově poháněné oboustranným klínovým řemenem. Posečená hmota je tunelem odváděna do sběracího koše nebo deflektorem usměrňována na zem. Místo sběru může být prováděno mulčování pomocí dvou přidavných nožů a zaslepení vynášecího tunelu.

C. Předpisy, s nimiž byla posouzena shoda:
CSN EN ISO 12100, ČSN EN ISO 5395-1,3, ČSN EN ISO 14982:2009

D. Posouzení shody bylo provedeno postupem stanoveným v:
- Směrnice EP a Rady 2006/42/EC, příloha VIII (eqv.příloha č.8, NV č. 176/2008 Sb.)
- Směrnice EP a Rady 2014/30/EU, příloha II, (eqv.příloha č.2, NV č. 117/2016 Sb.)
- Směrnice EP a Rady 2000/14/EC, příloha VI, (eqv.příloha č.5, NV č. 9/2002 Sb.)
Státní zkušebna strojů a.s. (SZS, a.s.), NB 1016
Třanovského 622/11
163 04 Praha 6, ČR

E. Osoby zúčastněné na posouzení shody:
Státní zkušebna strojů a.s. (SZS, a.s.)
Třanovského 622/11, 163 04 Praha Řepy, ČR

F. Potvrzujeme, že:
- toto strojní zařízení splňuje všechna příslušná ustanovení výše uvedených směrnic (NV)
- jsou přijata opatření k zabezpečení shody všech výrobků uváděných na trh s technickou dokumentací a požadavky technických předpisů.
- garantovaná hladina akustického výkonu $L_{WA,G}$ je 100 dB(A)

Naměřené průměrné hodnoty akustického výkonu A dle použitých motorů:

Motor	Otáčky (min ⁻¹)	Naměřená hodnota ak. výkonu L_{WA} [dB(A)]
Briggs & Stratton 3130 POWERBUILT	2700	99,59
Briggs & Stratton 4155 POWERBUILT	2700	99,50
Briggs & Stratton 4175 INTEK	2700	
Briggs & Stratton 7160 INTEK	2700	99,65
LOCIN LC1P92F	2700	

Technická dokumentace v rozsahu dle přílohy VII ke směrnici 2006/42/EC a dle přílohy VIII ke směrnici 2000/14/EC je uložena u výrobce na adrese:

SECO Industries, s.r.o.
Jungmannova 11
506 48 Jičín

V Jičíně dne 8. 3. 2018

Ing. Aleš Housa
ředitel divize strojů

Seco Industries, s.r.o. stále pokračuje ve vývoji a zdokonalování všech vyráběných strojů, proto může dojít k odchylkám textu a vyobrazení této příručky od skutečnosti. Z toho nemohou být vyvozovány žádné nároky. Tisk, rozmnožování, zveřejňování a překlad (i částí) není bez písemného souhlasu Seco Industries, s.r.o. povolen. Změny jsou vyhrazeny.

— |

| —

— |

| —

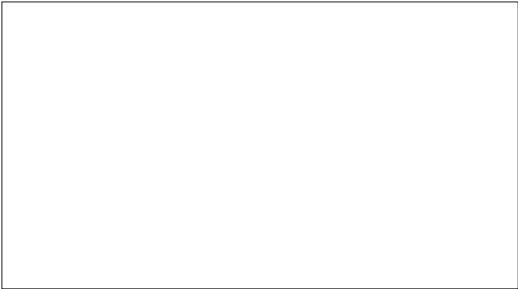

© Seco Industries, s.r.o., 2021

SECO Seco Industries, s.r.o.
INDUSTRIES Jungmannova 11
506 01 Jičín
CZECH REPUBLIC